

2. STOP-SWITCH & THREAD BREAKAGE COMPONENTS

停止・糸切れ検知関係

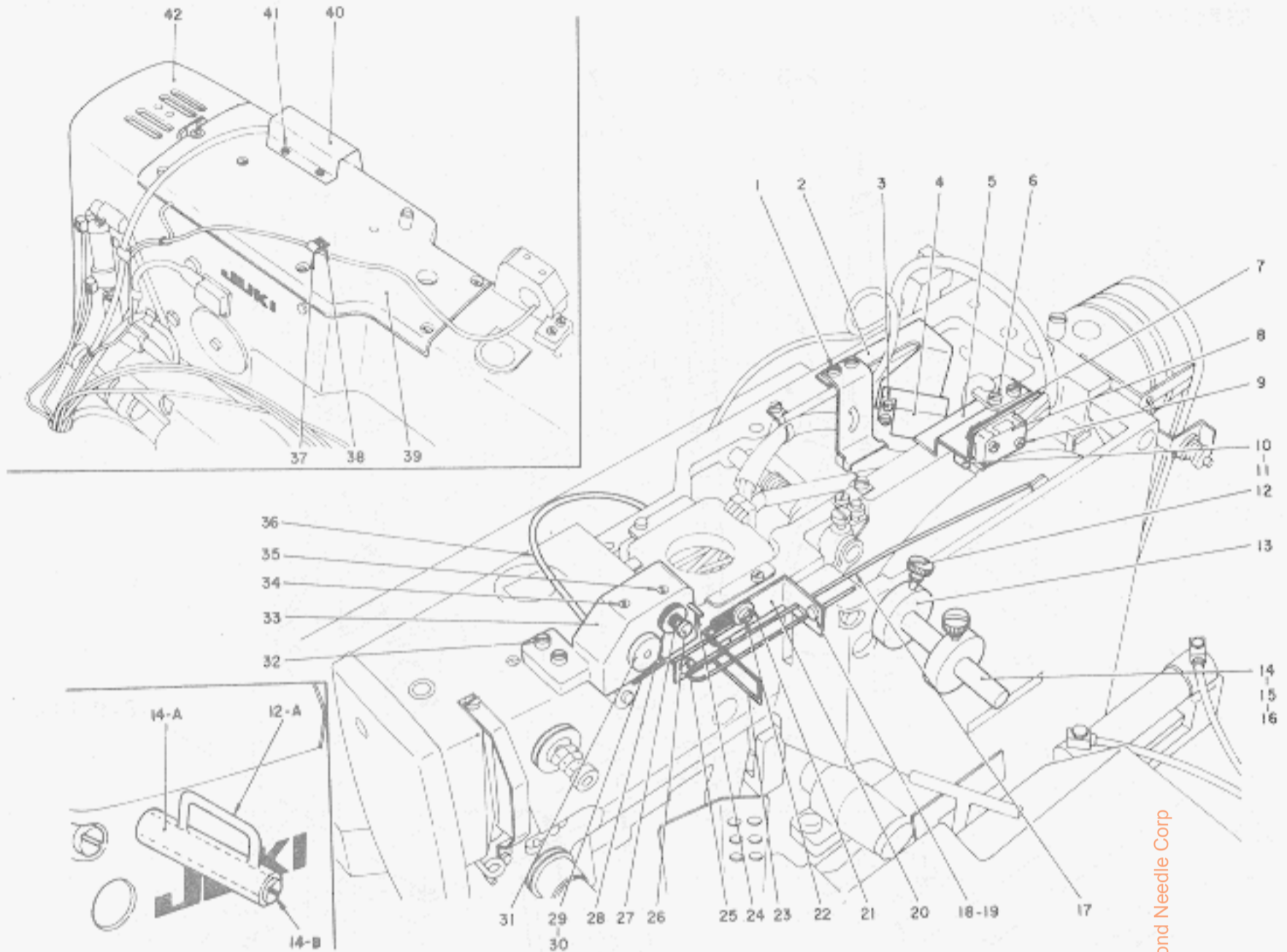

Ref. No.	Note 注記	Part No. 品番	Description	E. C. 変更年月	品名	Amt. Req. 数量
1		SS-7110710-SP	SCREW 11/64-40 L=7		マルヒラネシ* 11/64-40 L=7	2
2		G5604-500-000	SWITCH INSTALLING PLATE		イトキ*レト*キ スイツチトリキ*イタ	1
3		SM-4861601-SC	SCREW M2.6 L=16		ナハ*コネシ* M2.6 L=16	2
4		G5608-500-0A0	SYNCHRONISM SWITCH CORD ASM.		ト*キ スイツチコート* コミ	1
5		G5052-500-000	SWITCH INSTALLING PLATE		テイシスイツチ トリツケイタ	1
6		SS-7110710-SP	SCREW 11/64-40 L=7		マルヒラネシ* 11/64-40 L=7	2
7		G5089-100-000	MICROSWITCH NUT PLATE		マイクロスイツチ ナツトイタ	1
8		G5051-500-000	MICROSWITCH		スイツチ	1
9		SM-4861401-SC	SCREW M2.6 L=14		ナハ*コネシ* M2.6 L=14	2
10		D2304-982-A00	TENSION RELEASE TRIPPING SEGMENT		イトウカシ ノツチ	1
11		SS-7090710-SL	SCREW 9/64-40 L=6.8		マルヒラネシ* 9/64-40 L=6.8	2
12		G5018-500-000	SCREW	D.01/80	G5569-100-000	-
		G5569-100-000	SCREW	D.10/80	ハ*ント*ル*フ* アンナイカラ* トメネシ*	-
12-A		G5020-500-000	BELT-LOOP GUIDE	A.10/80	ル*フ*カ*イト*	1
13		G5017-500-000	BELT-LOOP GUIDE COLLAR	D.10/80	ル*フ* アンナイカラ*	-
14		G5016-500-000	BELT-LOOP GUIDE BAR	D.10/80	ル*フ* アンナイカ*	-
14-A		G5016-500-00A	BELT-LOOP GUIDE BAR	A.10/80	ル*フ*アンナイカ*	1.0
14-B	*	SS-8150810-SP	SCREW 15/64-28 L=8	A.10/80	トメネシ* 15/64-28 L=7.5	1
15		WP-0651001-SB	WASHER M6		ヒラサ*カ*ネ ミカ*キ*マ6 M6	1
16		NM-6060001-SE	NUT M6		ロツカクナツト M6 15J	1
17		G5062-500-000	TENSION RELEASE BAR		イトユルメカ*ネ	1
18		G5065-500-000	TENSION RELEASE BAR STOPPER		イトユルメカ*ネ*スト*メ	1
19		SS-7090510-SL	SCREW 9/64-40 L=4.6		マルヒラネシ* 9/64-40 L=4.6	1
20		G5063-500-000	TENSION RELEASE BAR GUIDE		イトユルメカ*ネ カ*イト*	1
21		WP-0651001-SB	WASHER M6		ヒラサ*カ*ネ ミカ*キ*マ6 M6	1
22		SS-7090510-SL	SCREW 9/64-40 L=4.6		マルヒラネシ* 9/64-40 L=4.6	1
23		G5064-500-000	THREAD GUIDE		イトユルメイト カ*イト*	1
24		G5615-500-000	THREAD GUIDE PIN		イトアハ*シホ*シ ヒ*コ	1
25		SS-7150740-SP	SCREW 15/64-28 L=7		マルヒラネシ* 15/64-28 L=7	1
26		G5617-500-000	TENSION POST		イトチヨ*シヒ*コ	1
27		G5618-500-000	TENSION SPRING		イトチヨ*シハ*ネ	1
28		G5614-500-000	TENSION DISC		イトキ*レクツシユツサ*ラ	2
29		G5613-500-000	L-SHAPED THREAD GUIDE		イトキ*レクツシユ Lカ*ク イトアンナイ	1
30		SS-4080610-SP	SCREW 1/8-44 L=6.4		ナハ*ネシ* 1/8-44 L=6.4	1
31		G5616-500-000	DETECTION ROLLER		イトキ*レクツシユツ ロ*ラ	1
32		SS-4080610-SP	SCREW 1/8-44 L=6.4		ナハ*ネシ* 1/8-44 L=6.4	1
33		SS-7111410-SP	SCREW 11/64-40 L=14		マルヒラネシ* 11/64-40 L=14	2
34		G5603-500-000	DETECTOR BASE		イトキ*レ クツシユツト*タイ	1
35		G5855-500-000	SCREW 1/8-44 L=8.5		トメネシ*	3
36		G5607-500-0A0	ENCODER CORD ASM.		エンコーダ*コート*	1
37		G5012-100-000	CORD HOLDER		コート* トメ	1
38		SS-4080610-SP	SCREW 1/8-44 L=6.4		ナハ*ネシ* 1/8-44 L=6.4	2
39		G5002-500-000	TOP COVER		ト*フ* クワカハ*	1
40		G5053-500-000	SWITCH COVER		テイシスイツチカハ*	1
41		SS-7090710-SL	SCREW 9/64-40 L=6.8		マルヒラネシ* 9/64-40 L=6.8	2
42		G5003-500-000	BELT COVER		ト*フ* クシロカハ*	-

From the library of: Diamond Needle Corp

3. STARTING LEVER COMPONENTS

始動レバー関係

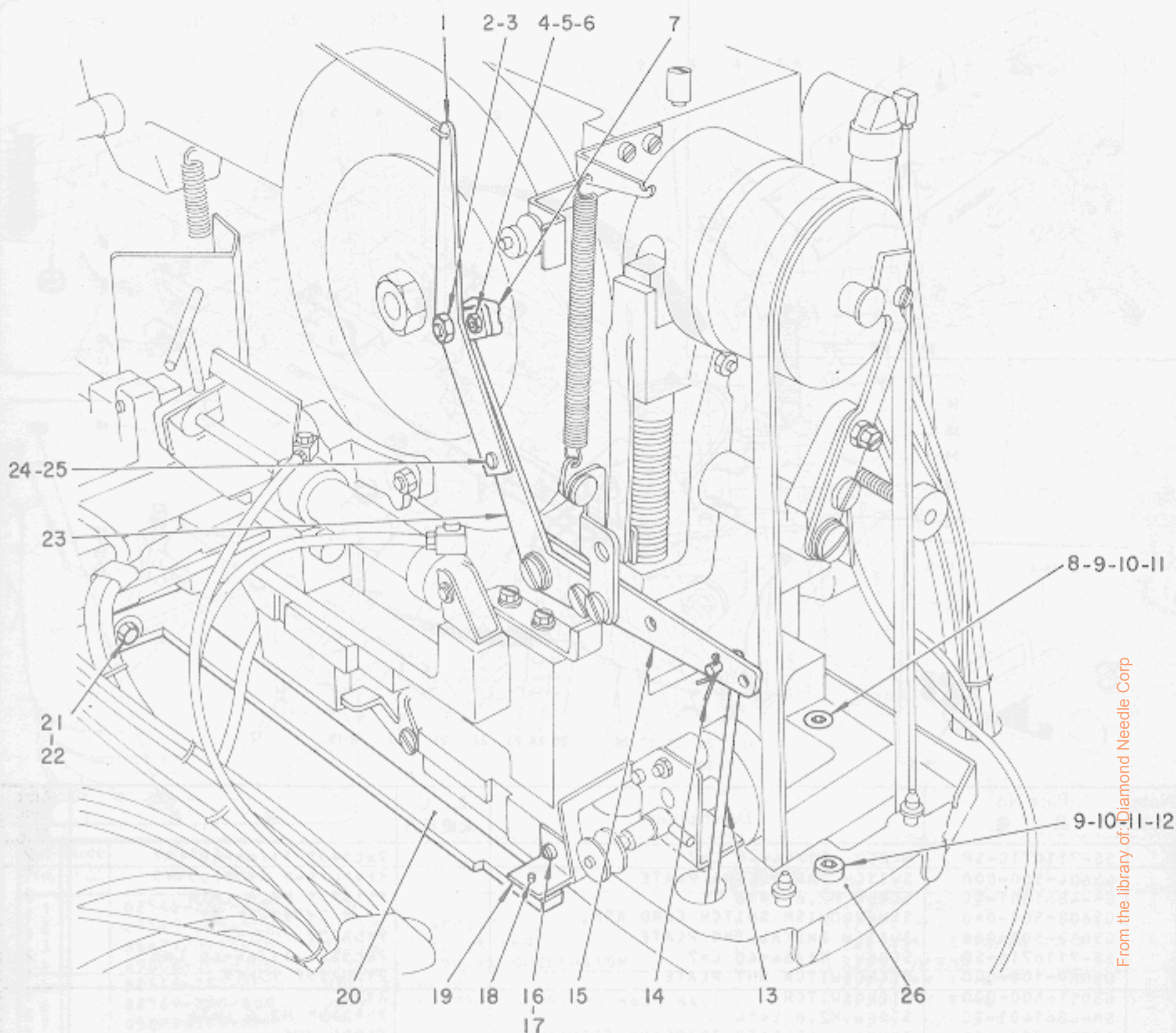

From the library of: Diamond Needle Corp

Ref. No.	Note 注記	Part No. 品番	Description	E. C. 変更年月	品名	Amt. Req. 個数
1		G5061-500-000	TENSION RELEASE LEVER		イトスルメカネレバー	1
2		B2614-980-000	STOP-MOTION REGULATING CAM SHAFT		シヤタンセイキヨクム コロシヤク	1
3		NS-6150430-SP	NUT 15/64-28		6カクナツト 15/64-28	1
4		SS-7091110-SP	SCREW 9/64-40 L=10.5		マルヒラネシヤ 9/64-40 L=10.5	1
5		WP-0371016-SP	WASHER 3.7X8.0X1.0		ヒラサカネ 3.7X8.0X1	1
6		NS-6090310-SP	NUT 9/64-40		6カクナツト 9/64-40	1
7		B3520-280-000	OIL FELT		シヤタン セイキヨ フイルト	1
8		SM-6088502-TP	SCREW M8 L=85		6カクアサネルト M8 L=85	3
9	*	WP-0851846-SC	WASHER 8.5X22.0X1.8	D,12/79	G5859-500-000	-
	*	G5859-500-000	WASHER	A,12/79	トーフトリツケサカネ	4
10		WS-0822010-KP	SPRING WASHER 8.2X15X2		ハネサカネ 8.2X15.0X2	4
11		NM-6080001-SC	NUT M8X1.25		6カクナツト M8 1.25	4
12		SM-6089502-TP	SCREW M8 L=95		6カクアサネルト M8 L=95	1
13		G5040-100-000	START CYLINDER CONNECTING BAR		シト=シリクダ= レンケツカネ	1
14		G5029-100-000	SPRING PIN		ワリピン	1
15		G5003-100-000	STARTING LEVER		キト= レバー	1
16		SS-6111010-SP	SCREW 11/64-40 L= 9.5		ヒラネシヤ 11/64-40 L= 9.5	1
17		WP-0450801-SD	WASHER 4.5X10.0X0.8		ヒラサカネ 4.5X10.0X0.8	1
18		G5005-500-000	REGULATING FULCRUM PLATE		ソーチ トリツケト*タイ レンケツシヤンイタ	1
19		PS-0300102-K0	SPRING PIN 3.0X10		スプリング*ピン 3.0X10	1
20		G5004-500-000	REGULATING PLATE		ソーチ トリツケト*タイ レンケツイタ	1
21		SM-6062002-TP	SCREW M6 L=20		6カクアサネルト M6 L=20	2
22		WP-0651001-SB	WASHER M6		ヒラサカネ ミカ*マル M6	2
23		G5060-500-000	STOP-MOTION REGULATING LEVER		シヤタンセイキヨレバー	1
24		SS-7090710-SL	SCREW 9/64-40 L=6.8		マルヒラネシヤ 9/64-40 L= 6.8	1
25		WP-0450801-SD	WASHER 4.5X10.0X0.8		ヒラサカネ 4.5X10.0X0.8	1
26	*	G5019-500-000	BED INSTALLING BASE	A,11/79	ハツト トリツケタイ	1

4. WIPER & TRAVELLING PRESSER COMPONENTS

ワイパー・移動押え関係

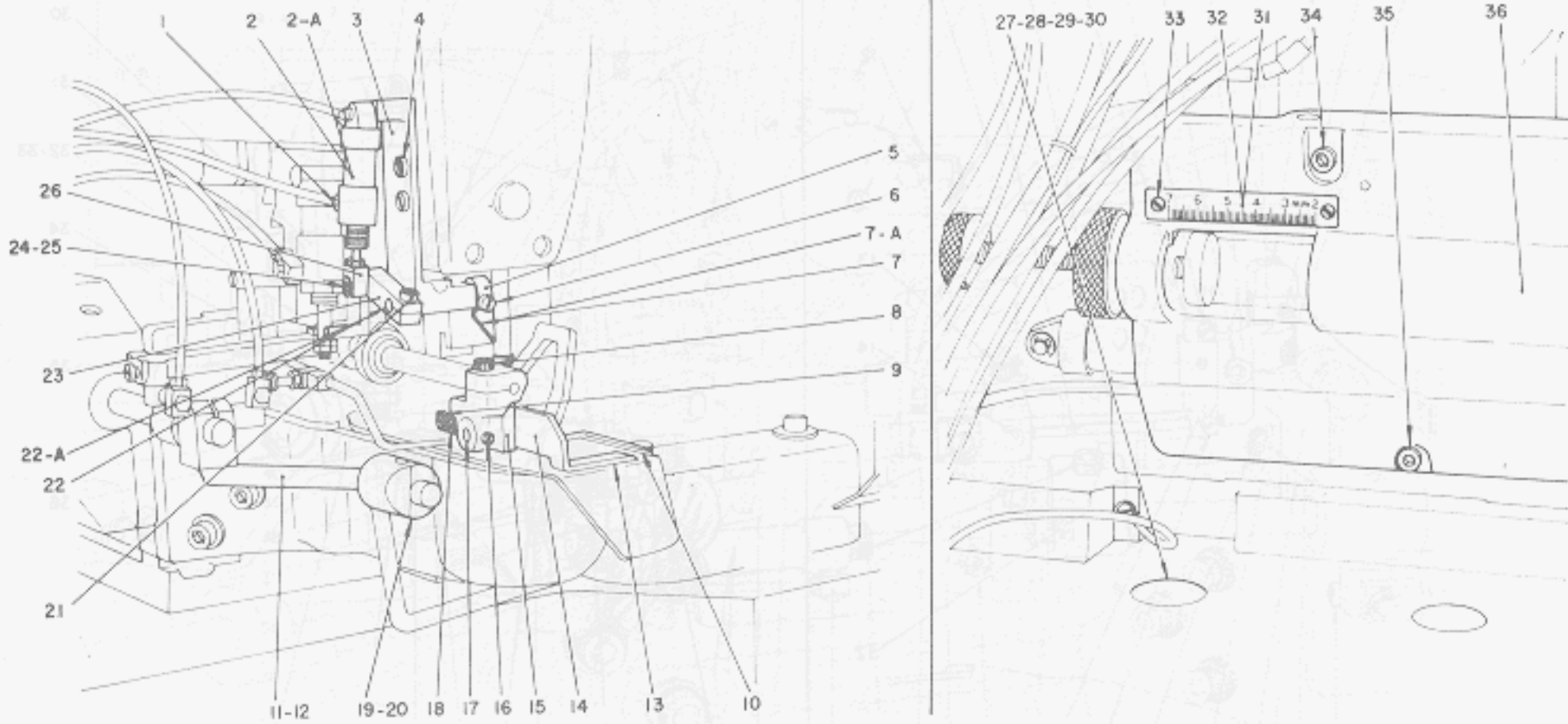

Ref. No.	Note	Part No. 品番	Description	E. C. 変更年月	品名	Amt. Req. 数量
1		G5019-100-000	BARBED FITTING JOINT		ハーフ ツキチ	2
2		G5108-100-000	CYLINDER (MC-S-10X15)	D.02/81	シリンダー	-
2-A		G5108-100-000-A	CYLINDER	A.02/81	シリンダー (7ク 10X15)	1
3		G5066-500-000	WIPER BASE		ワイパーメタル	1
4		SS-6111010-SP	SCREW 11/64-40 L=9.5		ヒラネジ 11/64-40 L=9.5	2
5		G5070-500-000	WIPER INSTALLING COLLAR	D.05/80	ワイパー トリツケカラ	-
6		SS-7090710-SL	SCREW 9/64-40 L=6.8		マルヒラネジ 9/64-40 L=6.8	1
7		G5068-500-000	WIPER	D.05/80	ワイパー	-
7-A		G5059-200-000	WIPER	A.05/80	ワイパー	1
8		SM-6051602-TP	SCREW M5X0.8 L=16		ロツカクアサボルト M5X0.8 L=16	1
9	*	G5129-500-000	RELAXING ROD GUIDE	D.06/82	ユルメネジ アンナイメタル	-
10		G5141-500-000	TRAVELLING PRESSER PAPER, REAR	D.06/79	イターオサエカネ ウシロペーパー	-
11		G5801-500-000	WORK GUIDE		ワークアンナイカネ	1
12		SM-6062002-TP	SCREW M6 L=20		ロツカクアサボルト M6 L=20	1
13		G5140-500-000	TRAVELLING PRESSER PAPER, FRONT	D.06/79	イターオサエカネ マエペーパー	-
14		G5139-500-0A0	TRAVELLING PRESSER ASM.		イターオサエカネ クミ	1
15		G5126-500-000	TRAVELLING PRESSER FULCRUM BRACKET		イターオサエカネ シテンメタル	1
16		SS-8150810-SP	SCREW 15/64-28 L=8		トメネジ 15/64-28 L=7.5	1
17		G5128-500-000	STOPPER PIN		イターオサエカネ トメピン	1
18	*	SS-7090710-SL	SCREW 9/64-40 L=6.8	D.06/82	マルヒラネジ 9/64-40 L=6.8	-
19		G5802-500-000	GAUGE COLLER		シヤキカラ	2
20		SS-8150810-SP	SCREW 15/64-28 L=8		トメネジ 15/64-28 L=7.5	1
21		SS-6111010-SP	SCREW 11/64-40 L=9.5		ヒラネジ 11/64-40 L=9.5	1
22		G5067-500-000	WIPER SHAFT	D.05/80	ワイパーシャフト	-
22-A		G5060-200-000	WIPER SHAFT	A.05/80	ワイパーシャフト	1
23		G5069-500-000	CYLINDER CONNECTING ARM		ワイパーシリンダー レンケツウチ	1
24		G5071-500-000	CYLINDER CONNECTING SHAFT		ワイパーシリンダー レンケツウチ	1
25		RE-0300000-K0	SNAP RING 3		Eカクタメウ 3	1
26		G5116-100-000	CYLINDER BRACKET		シリンダー サキカネ	1
27		G5038-100-000	SCREW		シリンダー サキカネ トメネジ	2
28		WS-0822010-KP	SPRING WASHER 8.2X15X2		ハネサカネ 8.2X15X2	2
29		WP-0851846-SC	WASHER 8.5X22.0X1.8		ヒラサカネ 8.5X22X1.8	2
30		NM-6080001-SC	NUT M8X1.25		ロツカクナツ M8 1シ	2
31	◇01	G5110-500-00A	SCALE		メモリタ (ミリ)	1
32	◇02	G5110-500-00B	SCALE		メモリタ (インチ)	1
33		SS-6060220-SP	SCREW 3/32-56 L=2.0		ヒラネジ 3/32-56 L=2	2
34		SM-6054052-TP	SCREW M5 L=40		ロツカクアサボルト M5X0.8 L=40	1
35		SM-6052502-SP	SCREW M5 L=25		ロツカクアサボルト M5X0.8 L=25	1
36		G5107-500-000	FEED BASE COVER		オクリタシソーチ メタルカバー	1

Note (注記) ◇01 For indicated millimetre
◇02 For indicated inch

ミリメートル表示用
インチ表示用

From the library of: Diamond Needle Corp

5. TRAVELLING PRESSER LIFTING COMPONENTS

移動押え上げ関係

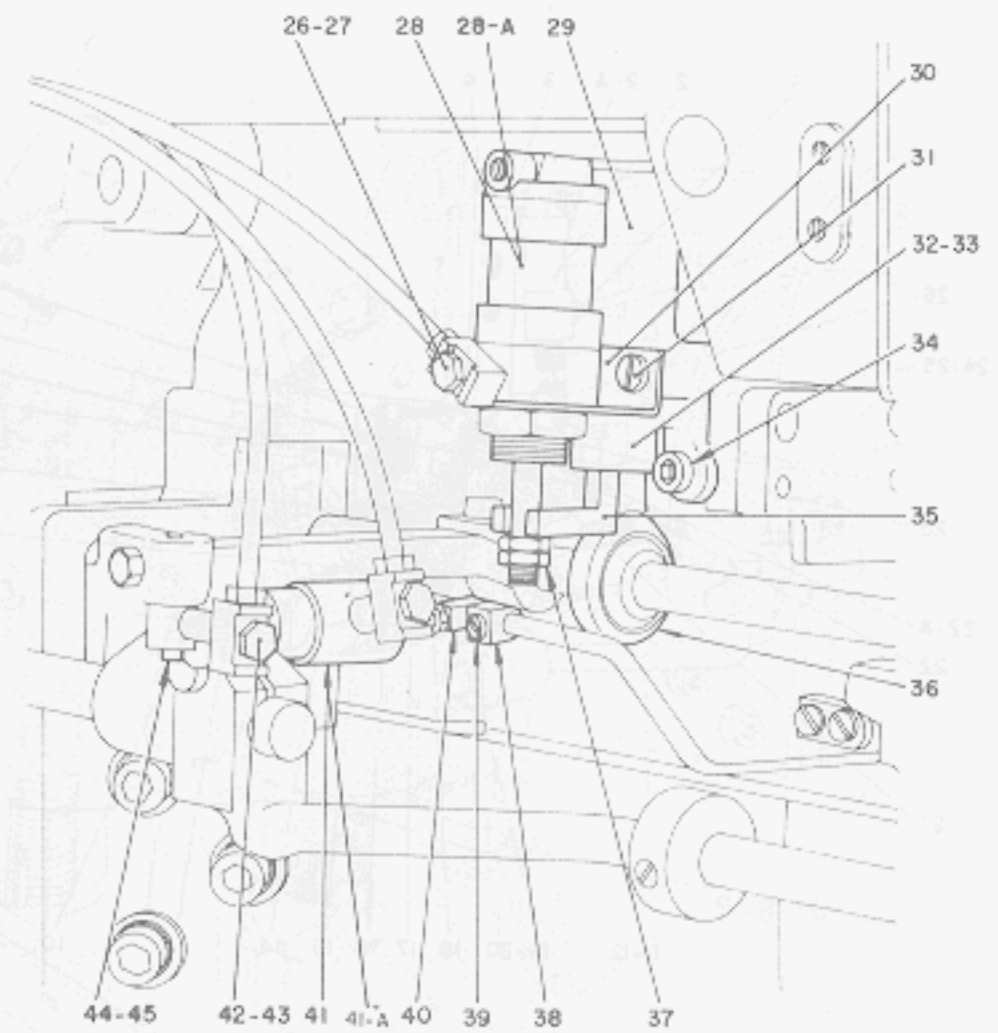
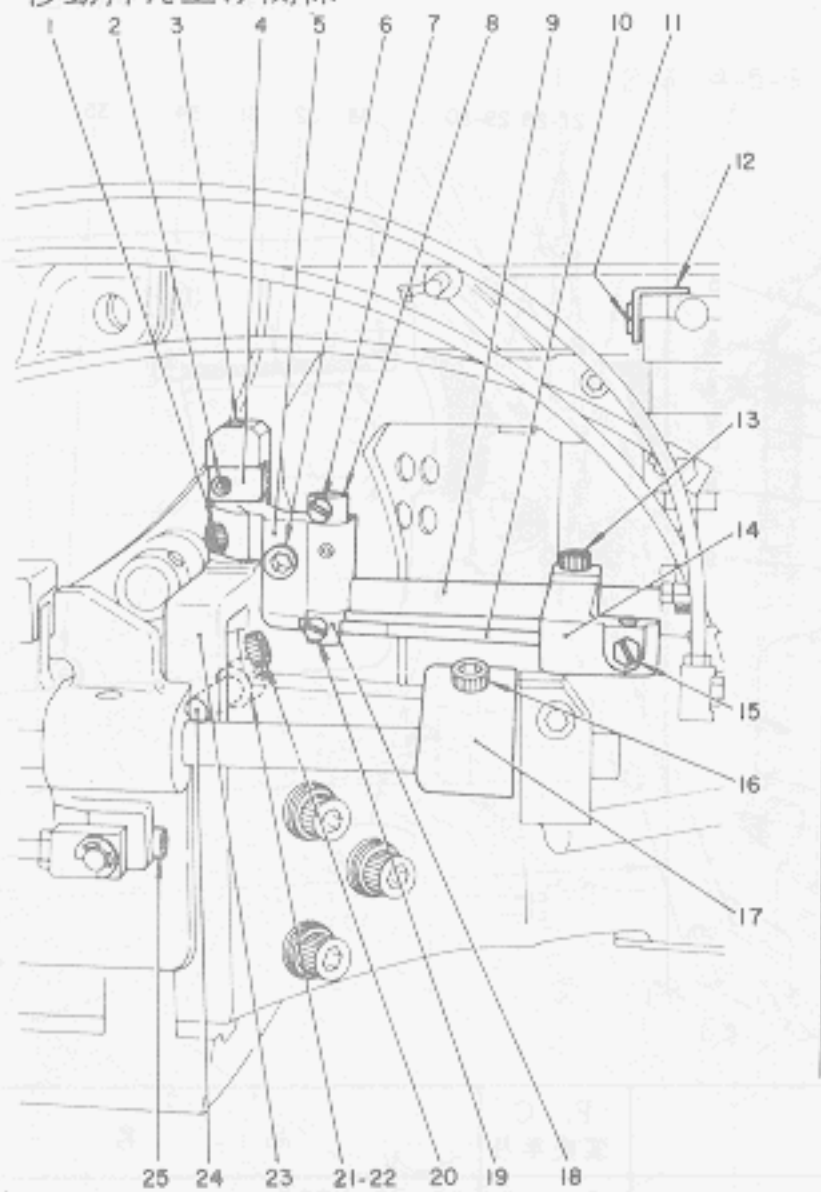

Ref. No.	Note	Part No. 品番	Description	E. C. 変更年月	品名	Amt. Req. 数量
1		SM-6051602-TP	SCREW M5X0.8 L=16		6カクアサネ*ルト M5X0.8 L=16	1
2		SM-8060602-TP	SCREW M6 L=6		トメネジ* M6 L=6	1
3		G5115-500-000	LEVER SHAFT		イト*オサエシテツ タチレバ*シヤフト	1
4		G5116-500-000	LEVER SHAFT COLLAR		イト*オサエシテツ シヤフトカラ-	1
5		G5114-500-000	FULCRUM LEVER, VERT.		イト*オサエシテツ タチレバ*	1
6		SM-6051602-TP	SCREW M5X0.8 L=16		6カクアサネ*ルト M5X0.8 L=16	1
7		SS-7090510-SL	SCREW 9/64-40 L=4.6		マルヒラネジ* 9/64-40 L=4.6	1
8		G5122-500-000	FULCRUM SHAFT COLLAR		エルメネ* シテツシヤク カラ-	1
9		G5125-500-000	TRAVELLING PRESSER SHAFT		イト*オサエシヤク	1
10		G5127-500-000	RELAXING ROD		エルメネ*	1
11		SS-7090510-SL	SCREW 9/64-40 L=4.6		マルヒラネジ* 9/64-40 L=4.6	2
12		G5121-500-000	TRAVELLING PRESSER SPRING STOPPER		イト*オサエシヤク*ネト*メ	1
13		SM-6051602-TP	SCREW M5X0.8 L=16		6カクアサネ*ルト M5X0.8 L=16	1
14		G5135-500-000	RELAXING ROD SUPPORT		エルメシリツタ*ト*ク*イ	1
15		G5027-100-000	SCREW 11/64-40 L=8		トメネジ*	1
16		SM-6052002-TP	SCREW M5 L=20		6カクアサネ*ルト M5 L=20	1
17		G5118-500-000	FULCRUM LEVER, HOR.		イト*オサエシテツ ヨコレバ*	1
18		G5124-500-000	RELAXING ROD FULCRUM SHAFT		エルメネ* シテツシヤク	1
19		SS-7090510-SL	SCREW 9/64-40 L=4.6		マルヒラネジ* 9/64-40 L=4.6	1
20		SM-6063012-CP	SCREW M6 L=30		6カクアサネ*ルト M6 L=30	1
21		G5116-500-000	LEVER SHAFT COLLAR		イト*オサエシテツ シヤフトカラ-	1
22		SM-8060602-TP	SCREW M6 L=6		トメネジ* M6 L=6	1
23		G5117-500-000	FULCRUM SLEEVE		イト*オサエシテツ メツル	1
24		G5119-500-000	LEVER SHAFT		イト*オサエシテツ ヨコレバ*シヤク	1
25		SS-7150740-SP	SCREW 15/64-28 L=7		マルヒラネジ* 15/64-28 L=7	1
26		GHP-03524000	UNIVERSAL ELBOW M5		エルネ* M5	1
27		G5019-100-000	BARBED FITTING JOINT		ハ*フ* ツキ*チ	1
28		G5120-500-000	CYLINDER (MC-S-16X15)	D.02/81	イト*オサエシリツタ*	1
28-A		G5120-500-000-A	CYLINDER	A.02/81	シリツタ* (7ク 16X15)	1
29		G5123-500-000	SHAFT SLEEVE		イト*オサエ シ*ヨ*ケ*シ*ク*メ*タル	1
30		G5130-500-000	CYLINDER INSTALLING PLATE		シリツタ* トリツケカク*	1
31		SS-6111010-SP	SCREW 11/64-40 L=9.5		ヒラネジ* 11/64-40 L=9.5	2
32		G5133-500-000	PRESSER VERTICAL SHAFT		イト*オサエ シ*ヨ*ケ*シ*ク	1
33		G5134-500-000	TRAVELLING PRESSER SPRING		イト*オサエハ*	1
34		SM-6052002-TP	SCREW M5 L=20		6カクアサネ*ルト M5 L=20	2
35		G5131-500-000	TRAVELLING PRESSER SHAFT SUPPORT		イト*オサエシヤク アツリカ*ネ	1
36		G5132-500-000	UNI-BALL		ユニネ*ール	1
37		NM-6060003-SC	NUT M6		6カクナツト M6	1
38		G5138-500-000	RELAXING		エルメネ* カラ-	2
39		SS-6080410-SP	SCREW 1/8-44 L=4		ヒラネジ* 1/8-44 L=4	2
40		G5137-500-000	CYLINDER JOINT		エルメシリツタ* ツキカ*ネ	1
41		G5108-100-000	CYLINDER (MC-S-10X15)	D.02/81	シリツタ*	-
		G5108-100-000	CYLINDER (MC-S-10X15)	C.02/81	G5108-500-000	1
41-A		G5108-100-000-A	CYLINDER	A.02/81	シリツタ* (7ク 10X15)	1
42		GHP-03524000	UNIVERSAL ELBOW M5		エルネ* M5	2
43		G5019-100-000	BARBED FITTING JOINT		ハ*フ* ツキ*チ	2
44		G5136-500-000	CYLINDER HOLDING PIN		エルメシリツタ* トリツケカ*ネヒ*ン	1
45		RE-0300000-K0	SNAP RING 3		Eカ*タ*メ*ク 3	1

From the library of: Diamond Needle Corp

6. BELT-LOOP SLIDE COMPONENTS

ベルトループスライド関係

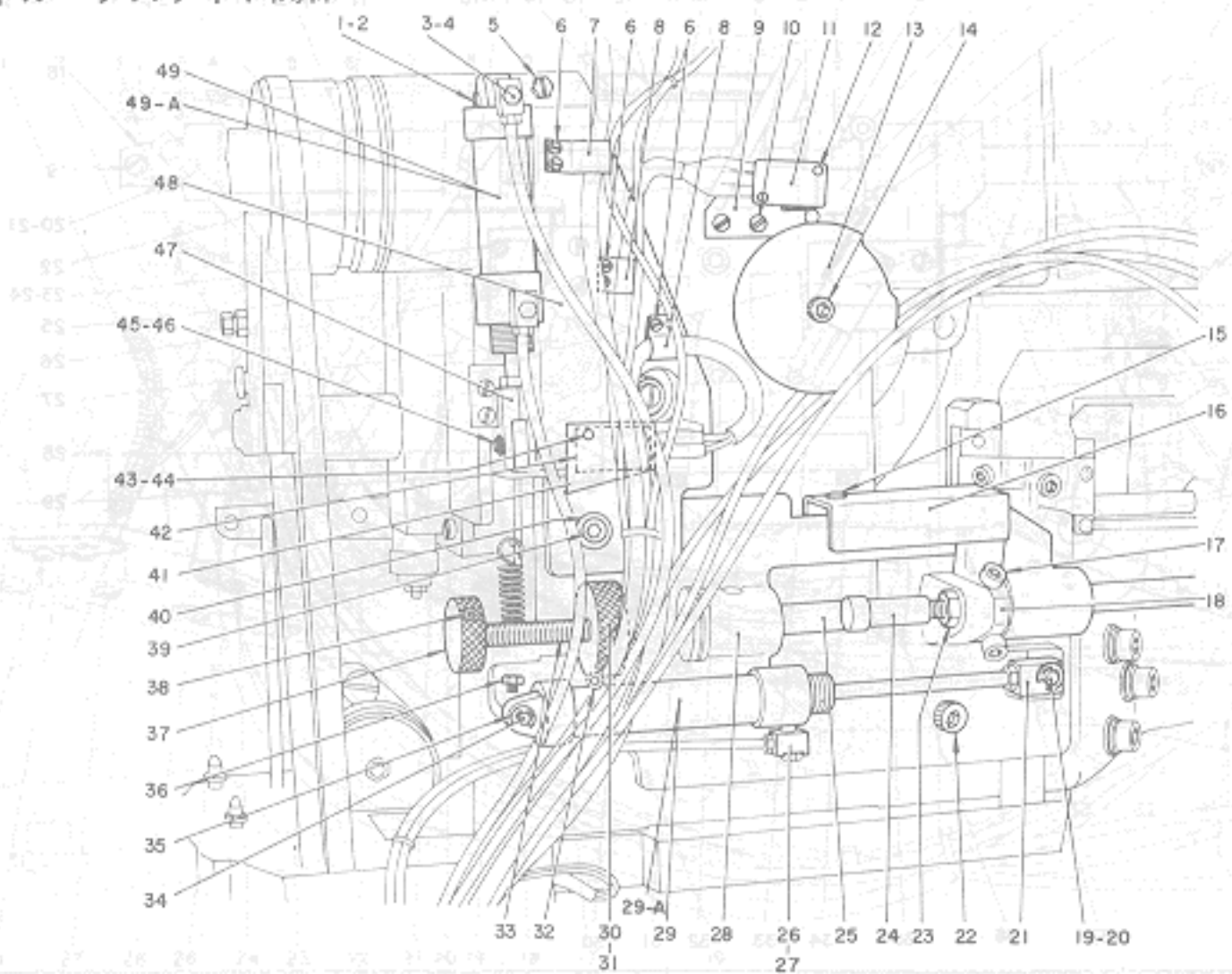

Ref. No.	Note	Part No.	Description	E. C. 変更年月	品名	Qty. Amt. Req. 数量
1		G5055-500-000	CYLINDER LOCK PIN		オウエアカ シリンカ ヒン	1
2		RE-0400000-K0	SNAP RING 4		Eカ*タメワ 4	1
3		GHP-03524000	UNIVERSAL ELBOW M5		エルホ* M5	2
4		G5019-100-000	BARBED FITTING JOINT		ハ*フ* ツキ*テ	2
5		G5027-100-000	SCREW 11/64-40 L=8		トメネシ*	1
6		SS-4080610-SP	SCREW 1/8-44 L=6.4		ナ*ネシ* 1/8-44 L=6.4	6
7		G5058-500-000	CORD HOLDER		スイツチコート*トメ ツ*イ	1
8		G5012-100-000	CORD HOLDER		コート* トメ	2
9		G5606-500-000	SWITCH INSTALLING PLATE		イトキ*シカム スイツチトリツツカ*イ	1
10		G5009-100-000	SCREW		トメネシ*	2
11		G5051-500-000	MICROSWITCH		スイツチ	1
12		SM-4861401-SC	SCREW M2.6 L=14		ナ*ネシ* M2.6 L=14	2
13		G5605-500-000	THREAD BREAKAGE CAM		イトキ*シカム スイツチトリツツカ*イ	1
14		SM-6061552-SP	SCREW M6 L=15		6カクア*ホ*ルト M6 L=15	1
15		SM-6051002-SP	SCREW M5 L=10		6カクア*ホ*ルト M5 L=10	2
16		G5105-500-000	FEED BASE GUIDE		オクリタ*シ メタルカ*イト*	1
17		SM-6061552-SP	SCREW M6 L=15		6カクア*ホ*ルト M6 L=15	2
18		G5109-500-000	FEED BRACKET		オクリタ*シメタル	1
19		G5112-500-000	CYLINDER BRACKET CONNECTING SHAFT		オクリシリンカ*ツキカ*ネ レンゲツシ*ク	1
20		RE-0500000-K0	SNAP RING 5		Eカ*タメワ 5	1
21		G5193-100-000	BELT-LOOP SUPPLY CYLINDER BRACKET		キヨ*キユ*シリンカ* ツキカ*ネ	1
22		SM-6082002-SM	SCREW M8 L=20.0		6カクア*ホ*ルト M8 L=20	1
23		NM-6080001-SC	NUT M8X1.25		6カクナツト M8 1.25	1
24		G5111-500-000	SCREW		オクリチヨ*セツネシ* アタリネシ*	1
25		G5106-500-000	FEED BASE SHAFT		オクリタ*シソ*チ メタルシヤフト	1
26		GHP-03524000	UNIVERSAL ELBOW M5		エルホ* M5	2
27		G5019-100-000	BARBED FITTING JOINT		ハ*フ* ツキ*テ	2
28		G5104-500-000	FEED BASE		オクリソ*チ メタル	1
29		G5052-100-000	CYLINDER (MC-S-16X75)	D.02/81	ウウオウイ シリンカ*	-
29-A		G5052-100-000-A	CYLINDER	A.02/81	シリンカ* (フク 16X75)	1
30		G5102-500-000	FEED ADJUSTING SCREW LOCK		オクリタ*シ チヨ*セツネシ* Dツク	1
31		WP-0841600-0E	WASHER 8.4X15.5X1.6		ヒラサ*カ*ネ 8.4X15.5X1.6	1
32		SM-6062002-TP	SCREW M6 L=20		6カクア*ホ*ルト M6 L=20	2
33		G5103-500-000	FEED ADJUSTING SCREW		オクリチヨ*セツネシ*	1
34		G5108-500-000	CLINDER HOLDING PIN		オクリタ*シシリンカ* ヒン	1
35		RE-0400000-K0	SNAP RING 4		Eカ*タメワ 4	1
36		SS-6111010-SP	SCREW 11/64-40 L=9.5		ヒラネシ* 11/64-40 L=9.5	1
37		G5101-500-000	FEED ADJUSTING KNOB		オクリタ*イシ チヨ*セツツツカ	1
38		SM-8060602-TP	SCREW M6 L=6		トメネシ* M6 L=6	1
39		SM-6062002-TP	SCREW M6 L=20		6カクア*ホ*ルト M6 L=20	2
40		WP-0651001-SB	WASHER M6		ヒラサ*カ*ネ ミカ*キツル M6	2
41		G5601-100-000	MICROSWITCH COVER		オウエアカ スイツチ カハ*	1
42		G5031-100-000	MICROSWITCH		スイツチ	1
43		SM-4862501-SP	SCREW M2.6 L=25		ナ*ネシ* M2.6 L=25	2
44		G5089-100-000	MICROSWITCH NUT PLATE		マイクロスイツチ ナツトイタ	1
45		G5015-100-000	CYLINDER PIN		オウエアカ シリンカ* ツキカ*ネヒン	1
46		RE-0400000-K0	SNAP RING 4		Eカ*タメワ 4	2
47		G5057-500-000	CYLINDER BRACKET		オウエアカ シリンカ*ツキカ*ネ	1
48		G5054-500-000	CYLINDER BASE		オウエアカ シリンカ*ト*タイ	1
49		G5056-500-000	CYLINDER (MC-S-16X50)	D.02/81	オウエアカ シリンカ*	-
49-A		G5056-500-000-A	CYLINDER	A.02/81	シリンカ* (フク 16X50)	1

7. BELT-LOOP SUPPLY COMPONENTS

5. ベルトループ供給関係

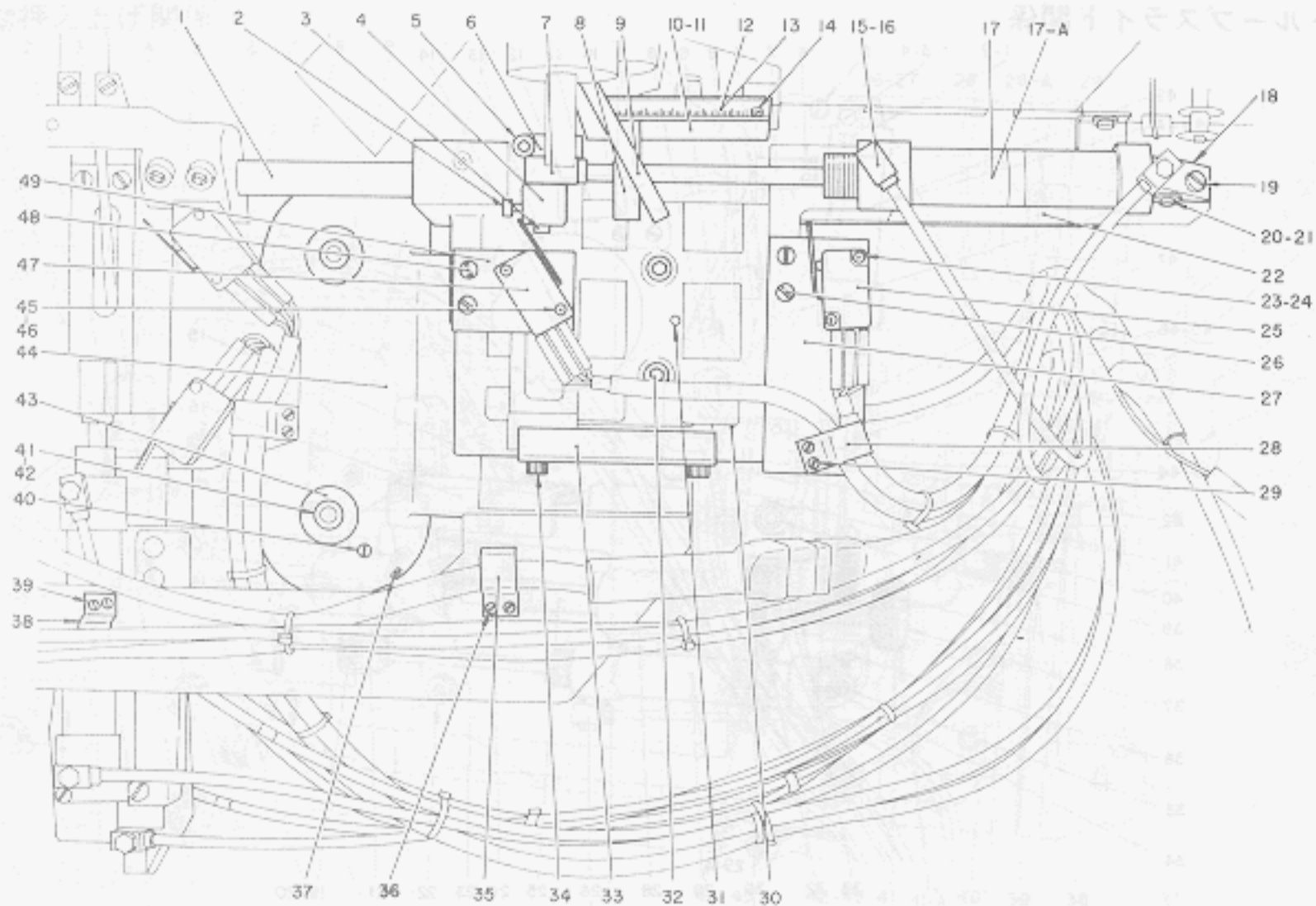

Ref. No.	Note	Part No. 品番	Description	E. C. 変更年月	品名	Amt. Req. 数量
1		G5208-500-000	BELT-LOOP SUPPLY SHAFT		ルーフ センコーキョーキョーシク	1
2		G5027-100-000	SCREW 11/64-40 L=8		トメネジ	1
3		G5212-500-000	CYLINDER CONNECTING PIN		シリンドラ レンケツカネ	1
4		G5213-500-000	BASE STEADY REST		キョーキョーメタル フレイト	1
5		SM-6052002-TP	SCREW M5 L=20		6カクアサネルト M5 L=20	2
6		RE-0500000-00	SNAP RING 5			1
7		G5193-100-000	BELT-LOOP SUPPLY CYLINDER BRACKET		キョーキョーシリンドラ - サキカネ	1
8		G5210-500-000	REGULATING COLLAR		セッコキョーキョー チョーセイカラ	1
9		G5211-500-000	REGULATING SCREW		セッコキョーキョー チョーセイネジ	1
10		G5209-500-000	SCALE INSTALLING PLATE		セッコキョーキョー メモリツケイタ	1
11		SS-7090710-SL	SCREW 9/64-40 L=6.8		マルヒラネジ 9/64-40 L= 6.8	2
12	◇01	G5110-500-00A	SCALE		メモリタ (ミリ)	1
13	◇02	G5110-500-00B	SCALE		メモリタ (インチ)	1
14		SS-6060220-SP	SCREW 3/32-56 L= 2.0		ヒラネジ 3/32-56 L= 2	2
15		GHP-03524000	UNIVERSAL ELBOW M5		エルボ M5	2
16		G5019-100-000	BARBED FITTING JOINT		ハーフ ツキキ	2
17	*	G5052-100-000	CYLINDER (MC-S-16X75)	D.02/81	クワサヤ シリンドラ	-
17-A	*	G5052-100-000-A	CYLINDER	A.02/81	シリンドラ (7ク 16X75)	1
18		G5273-100-000	CYLINDER INSTALLING PLATE		2ヤマ トリツケカク	1
19		SS-6111010-SP	SCREW 11/64-40 L= 9.5		ヒラネジ 11/64-40 L= 9.5	2
20		G5274-100-000	CYLINDER HOLDING PIN		トメピン	1
21		RE-0400000-K0	SNAP RING 4		Eカクメツ 4	2
22		G5202-500-000	CYLINDER BASE		セッコキョーキョー シリンドラトタイ	1
23		SM-4861601-SC	SCREW M2.6 L=16		ナハコネジ M2.6 L=16	2
24		G5089-100-000	MICROSWITCH NUT PLATE		マイクロスイッチ ナットイタ	1
25		G5031-100-000	MICROSWITCH		スイッチ	1
26		SS-7090710-SL	SCREW 9/64-40 L=6.8		マルヒラネジ 9/64-40 L= 6.8	2
27		G5201-500-000	SWITCH PLATE		ルーフ ウシロ スイツチイタ	1
28		G5058-500-000	CORD HOLDER		スイツチコートトメ タイ	1
29		SS-4080610-SP	SCREW 1/8-44 L=6.4		ナハネジ 1/8-44 L= 6.4	2
30		G5205-500-000	BELT-LOOP SUPPLY BASE		セッコキョーキョー メタル	1
31		PS-0300242-K0	SPRING PIN 3.0X24		スプリングピン 3.0X24	1
32		SM-6062002-TP	SCREW M6 L=20		6カクアサネルト M6 L=20	4
33		G5206-500-000	BASE STEADY REST GUIDE		キョーキョーメタル フレイトメカイト	1
34		SM-6051002-SP	SCREW M5 L=10		6カクアサネルト M5 L=10	2
35		G5058-500-000	CORD HOLDER		スイツチコートトメ タイ	1
36		SS-4080610-SP	SCREW 1/8-44 L=6.4		ナハネジ 1/8-44 L= 6.4	2
37		SS-8151550-SP	SCREW 15/64-28 L=15		トメネジ 15/64-28 L=15	2
38		G5012-100-000	CORD HOLDER		コートトメ	1
39		SS-4080610-SP	SCREW 1/8-44 L=6.4		ナハネジ 1/8-44 L= 6.4	2
40		G5373-100-000	SCREW		ソチ トリツケトタイ チョーセイネジ	2
41		SM-60820A2-TP	SCREW M8 L=120		6カクアサネルト M8 L=120	2
42		G5383-100-000	DEVICE BASE LOCK NUT		ソチトルツケタイ コチイナットハン	1
43		G5371-100-000	DEVICE BASE LOCK SHAFT		ソチ トリツケトタイ コチイシャフト	2
44		G5204-500-000	DEVICE BASE		ソチトタイ	1
45		SM-4861601-SC	SCREW M2.6 L=16		ナハコネジ M2.6 L=16	2
46		G5089-100-000	MICROSWITCH NUT PLATE		マイクロスイッチ ナットイタ	1
47		G5031-100-000	MICROSWITCH		スイッチ	1
48		SS-7090710-SL	SCREW 9/64-40 L=6.8		マルヒラネジ 9/64-40 L= 6.8	2
49		G5207-500-000	SWITCH INSTALLING PLATE		ルーフ マイ スイツチイタ	1

From the library of Diamond Needle Corp

Note (注記) ◇01 For indicated millimetre
◇02 For indicated inch

ミリメートル表示用
インチ表示用

8. BELT-LOOP FEED COMPONENTS (1)

ベルトループ送り関係 (1)

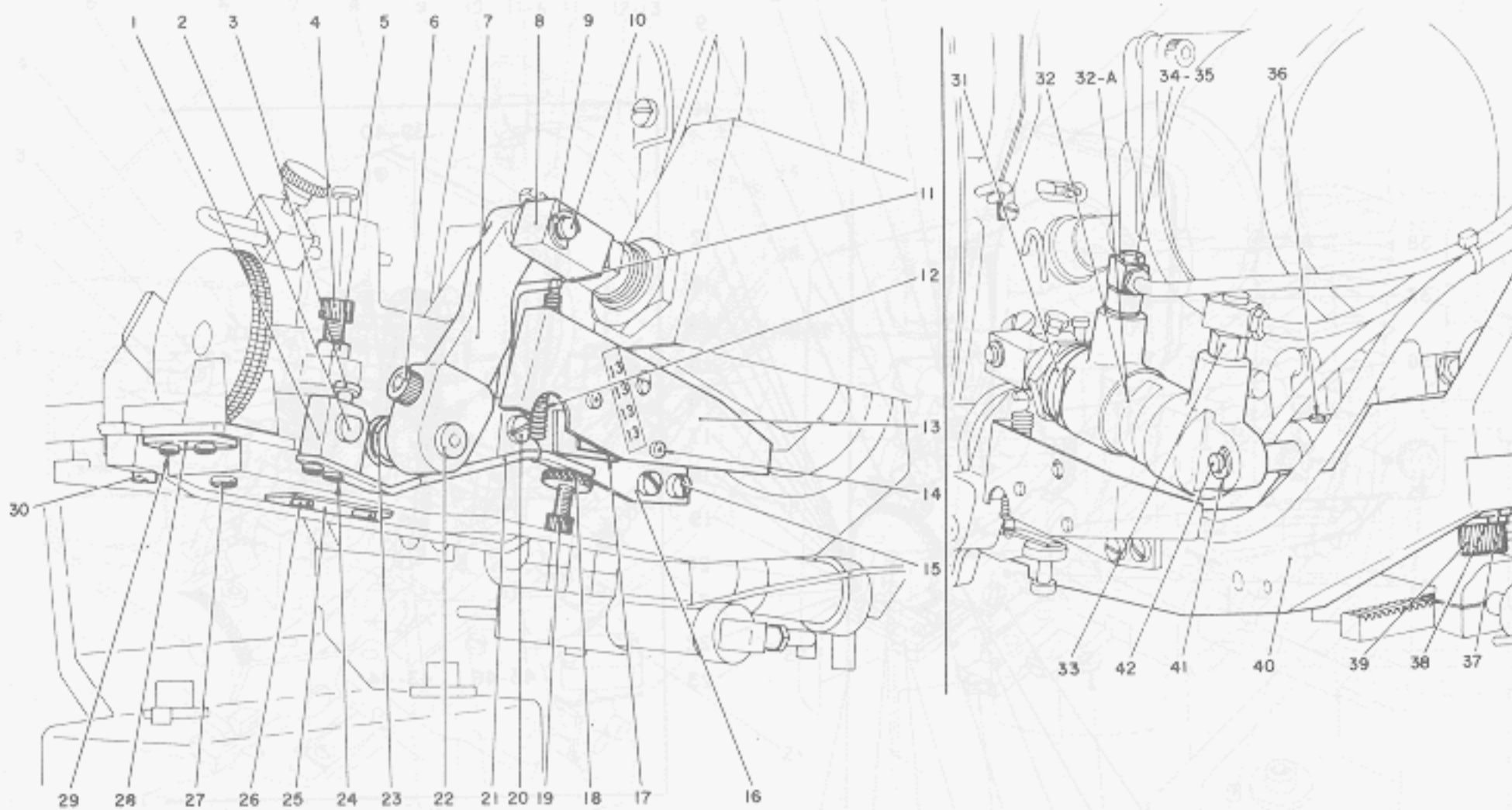

Ref. No.	Note	Part No.	Description	E. C. 変更年月	品名	Amt. Req. 数量
1		G5325-500-000	DETECTOR SHAFT COLLAR		ツキメケンシユツシク カハ-	1
2		G5324-500-000	DETECTOR SHAFT		ツキメケンシユツシク	1
3		SS-7090710-SL	SCREW 9/64-40 L=6.8		マルヒラネシク 9/64-40 L=6.8	1
4		SM-6052502-SP	SCREW M5 L=25		6カクアアネルト M5 L=25	1
5		G5854-500-000	NUT M5		0-5 タカチヨセツツツ	1
6		SM-6052002-TP	SCREW M5 L=20		6カクアアネルト M5 L=20	1
7		G5335-500-000	UPPER KNIFE ROD LEVER		トメスロツクレハ-	1
8		G5338-500-000	CYLINDER BRACKET		メスリシクサカネ	1
9		RE-0400000-K0	SNAP RING 4		Eカトメワ 4	1
10		G5339-500-000	CYLINDER BRACKET SHAFT		メスリシクサカネ レンケツシク	1
11		G5328-500-000	DETECTOR SPRING SUSPENSION		ツキメケンシユツシクネカケ	1
12		G5329-500-000	DETECTOR SPRING		ケンシユツシク	1
13		G5331-500-000	SWITCH COVER		ツキメケンシユツスイツチ カハ-	1
14		SM-4861401-SC	SCREW M2.6 L=14		アハネシク M2.6 L=14	2
15		G5009-100-000	SCREW		トメシク	2
16		G5330-500-000	SWITCH INSTALLING PLATE		ツキメケンシユツスイツチ トリツケイ	1
17		G5332-500-000	MICROSWITCH		ツキメケンシユツスイツチ	1
18		G5327-500-000	DETECTOR REGULATING SCREW LOCK NUT		ツキメケンシユツ チヨセツツツツツ	1
19		SM-6041402-TM	SCREW M4X0.7 L=14		6カクアアネルト M4X0.7 L=14	1
20		SS-7090710-SL	SCREW 9/64-40 L=6.8		マルヒラネシク 9/64-40 L=6.8	1
21		G5326-500-000	DETECTOR LEVER		ツキメケンシユツレハ-	1
22		G5334-500-0A0	UPPER KNIFE ROD ASM.		トメスロツク クミ	1
23		G5307-100-000	UPPER KNIFE ROD SPRING		ウツキメスロツクハネ	1
24		SS-4080610-SP	SCREW 1/8-44 L=6.4		アハネシク 1/8-44 L=6.4	2
25		G5322-500-000	JOINTED BELT-LOOP EXHAUST NOZZLE		ツキメハイシユツノズル	1
26		SS-7090710-SP	SCREW 9/64-40 L=6.8		マルヒラネシク 9/64-40 L=6.8	2
27		SS-7090920-SP	SCREW 9/64-40 L=8.5		マルヒラネシク 9/64-40 L=8.5	1
28		G5308-500-000	BINDER LOCATING PLATE		ハインク イチキメカネ	1
29		SS-7090510-SL	SCREW 9/64-40 L=4.6		マルヒラネシク 9/64-40 L=4.6	2
30		G5853-500-000	SCREW 9/64-40 L=9.5		コクイメストメシク	2
31		G5336-500-000	CYLINDER LINK		トメスリシクサカハ-	1
32		G5021-100-00A	CYLINDER (CMC-S-25X25)	D.02/81	ウツキメスリシクサ-	-
32-A		G5021-100-00A-A	CYLINDER	A.02/81	シリンクサ (7ク 20X25)	1
33		GHP-03525000	BUSHING PT 1/8-M5	M.02/81	フツシ PT1/8-M5	1
34		GHP-03524000	UNIVERSAL ELBOW M5		エルク M5	2
35		G5019-100-000	BARBED FITTING JOINT		ハフツキ	2
36		SS-8150810-SP	SCREW 15/64-28 L=8		トメシク 15/64-28 L=7.5	2
37		WP-0851846-SC	WASHER 8.5X22.0X1.8		ヒラサカネ 8.5X22.0X1.8	2
38		WS-0822010-KP	SPRING WASHER 8.2X15X2		ハネサカネ 8.2X15.0X2	2
39		SM-6083542-CH	SCREW M8 L=35		6カクアアネルト M8 L=35	2
40		G5307-500-000	BELT-LOOP FEED BASE		ハフオクリクシ トクイ	1
41		RE-0400000-K0	SNAP RING 4		Eカトメワ 4	1
42		G5340-500-000	CYLINDER HINGE PIN		メスリシクサクシヒシク	1

From the library of: Diamond Needle Corp

9. BELT-LOOP FEED COMPONENTS (2)

ベルトループ送り関係 (2)

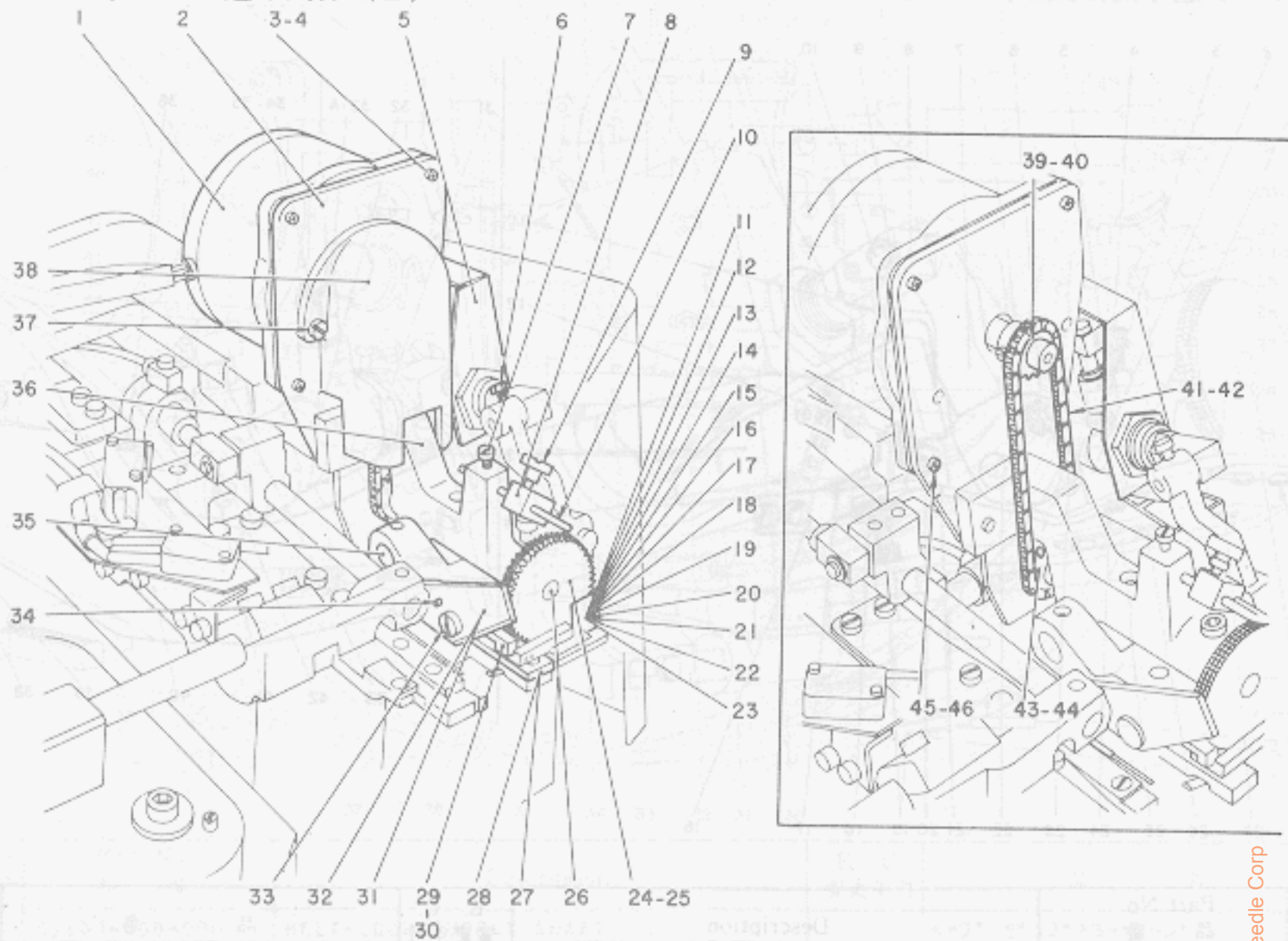

Ref. No.	Note	Part No. 品番	Description	E. C. 変更年月	品名	Amt. Req. 個数
1		G5709-100-0A0	LOOP FEEDING MOTOR ASM,		ルーフ オクリタシモータ	1
2		G5315-500-000	MOTOR INSTALLING PLATE		オクリタシモータ トリツケ イタ	1
3		SM-6051602-TP	SCREW M5X0.8 L=16		6カクアナホルト M5X0.8 L=16	3
4		WP-0561616-SC	WASHER 5.6X16X1.6		ヒラサカネ 5.6X16X1.6	3
5		G5337-500-000	CYLINDER COVER		トメシシリンダリング	1
6		SS-7110910-SP	SCREW 11/64-40 L= 8.5		マルヒラネシ 11/64-40 L= 8.5	1
7		G5069-100-000	SCREW		トメネシ	1
8		G5317-500-000	BELT-LOOP GUIDE BAR COLLAR		ルーフアンナイホー カラー	1
9		G5318-500-000	SCREW		ルーフアンナイホー カラートメネシ	1
10		G5316-500-000	BELT-LOOP GUIDE BAR		ルーフアンナイホー	1
11		G5309-500-00A	LOOP BINDER 8MM		ルーフハインター 8ミリ	1
12		G5309-500-00B	LOOP BINDER 9MM		ルーフハインター 9ミリ	1
13		G5309-500-00C	LOOP BINDER 10MM		ルーフハインター 10ミリ	1
14		G5309-500-00D	LOOP BINDER 11MM		ルーフハインター 11ミリ	1
15		G5309-500-00E	LOOP BINDER 12MM		ルーフハインター 12ミリ	1
16		G5309-500-00F	LOOP BINDER 13MM		ルーフハインター 13ミリ	1
17		G5309-500-00G	LOOP BINDER 14MM		ルーフハインター 14ミリ	1
18		G5309-500-00H	LOOP BINDER 15MM		ルーフハインター 15ミリ	1
19		G5309-500-00J	LOOP BINDER 16MM		ルーフハインター 16ミリ	1
20		G5309-500-00K	LOOP BINDER 17MM		ルーフハインター 17ミリ	1
21		G5309-500-00L	LOOP BINDER 18MM		ルーフハインター 18ミリ	1
22		G5309-500-00M	LOOP BINDER 19MM		ルーフハインター 19ミリ	1
23		G5309-500-00N	LOOP BINDER 20MM		ルーフハインター 20ミリ	1
24		G5312-500-000	ROLLER		ルーフ オクリタシローラ	1
25		SS-7090510-SP	SCREW 9/64-40 L= 4.6		マルヒラネシ 9/64-40 L= 4.6	2
26		G5313-500-000	ROLLER SHAFT		ルーフ オクリタシローラ シャフト	1
27		G5301-500-00A	LOWER KNIFE		コチイメス	1
28	◇03	G5301-500-00B	LOWER KNIFE		コチイメス	1
29		G5373-500-000	DETECTOR PLATE		ツキメケツシユツイタ	1
30		G5855-500-000	SCREW 1/8-44 L=8.5		トメネシ	2
31		G5302-500-00A	UPPER KNIFE		トメス	1
32	◇03	G5302-500-00B	UPPER KNIFE		トメス	1
33		SM-1050751-SC	SCREW M5X0.8 L=7		ウラネシ M5X0.8 L=7	2
34		PS-0300102-K0	SPRING PIN 3.0X10		スプリングピン 3.0X10	1
35		G5314-500-000	ROLLER BRACKET SHAFT		オクリタシローラメクル シャフト	1
36		G5310-500-000	ROLLER BRACKET		オクリタシローラ メクル	1
37	*	SS-6111010-SP	SCREW 11/64-40 L= 9.5	D.01/80	SS-7110840-SP	-
38	*	SS-7110840-SP	SCREW 11/64-40 L= 7.8	A.01/80	マルヒラネシ 11/64-40 L= 7.8	2
39		G5303-500-000	CHAIN COVER		オクリタシチェーン カバー	1
40		G5304-500-000	MOTOR SPROCKET		オクリタシチェーン スプロケット	1
41		SS-4080610-SP	SCREW 1/8-44 L=6.4		ナメネシ 1/8-44 L= 6.4	2
42	*	G5305-500-0A0	ROLLER CHAIN ASM,		オクリタシ ローラチェーン クミ	1
43		G5306-500-000	CHAIN CONNECTING LINK	D.06/79	チェーンツキテ リンク	-
44		G5311-500-000	ROLLER SPROCKET		オクリタシローラ スプロケット	1
45		SS-8150510-SP	SCREW 15/64-28 L=5		トメネシ	1
46		SM-6061552-SP	SCREW M6 L=15		6カクアナホルト M6 L=15	2
		WP-0651001-SB	WASHER M6		ヒラサカネ ミカキマル M6	2

Note (注記) ◇03 Special order part for cemented carbide

特別注文部品(超硬)

From the library of: Diamond Needle Corp

10. BELT-LOOP RECEIVER COMPONENTS (1)

ベルトループ受け関係 (1)

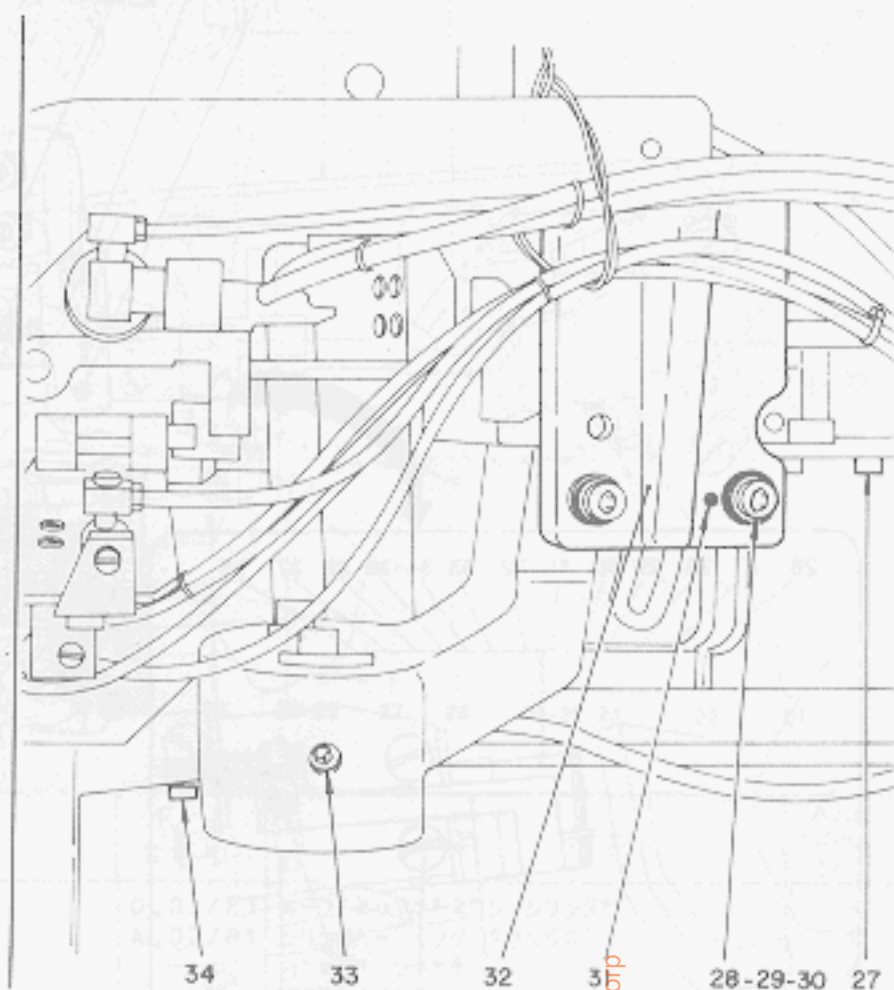
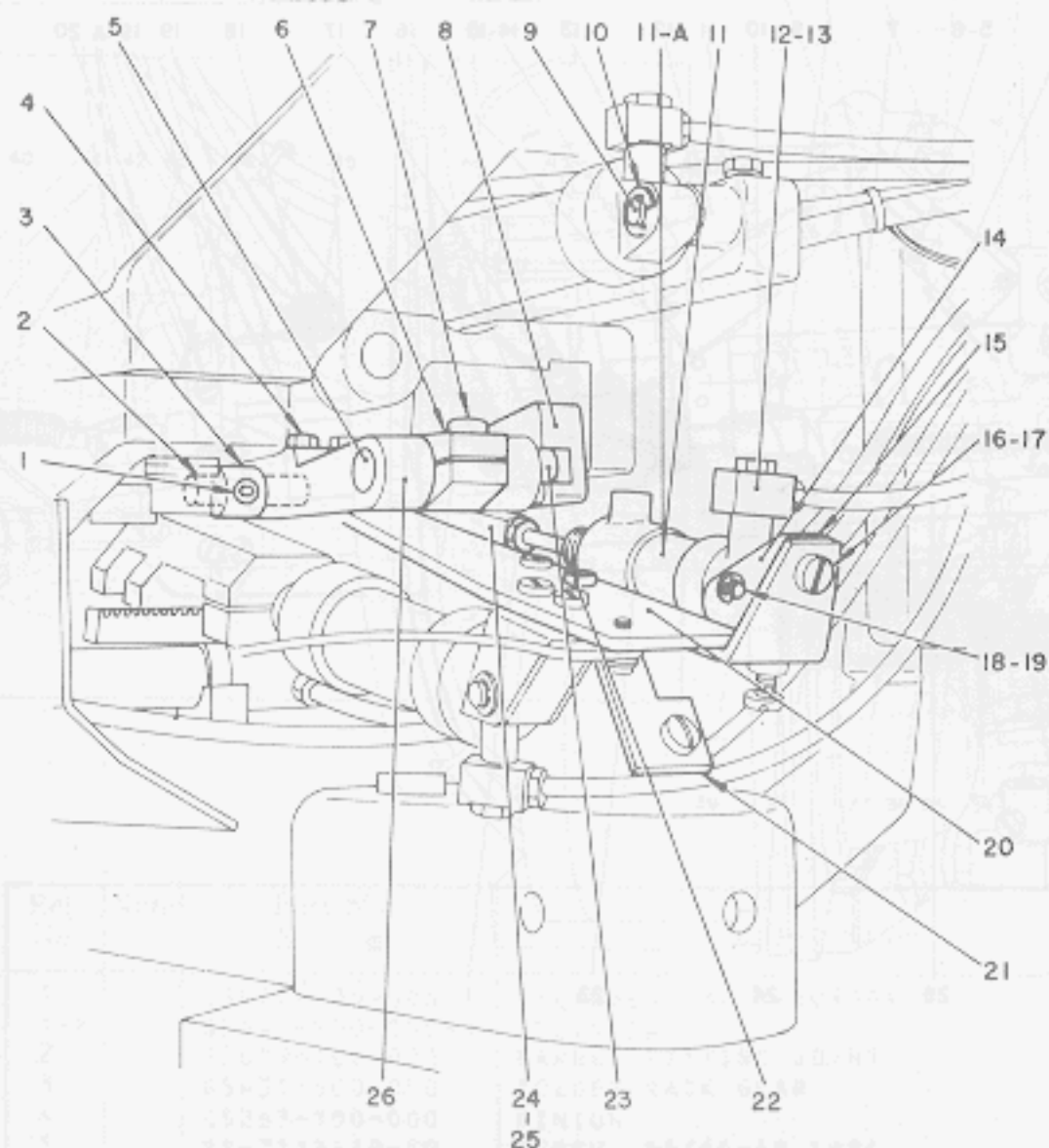

Ref. No.	Note	Part No.	Description	E. C. 変更年月	品名	Amt. Req. 数量
1		SM-3060602-TP	SCREW M6 L=6		トメネジ M6 L=6	1
2		G5416-500-000	BELT-LOOP SUPPLY CAM LEVER SHAFT		ループキョーキユ-カム レバ*シ*ク	1
3		G5417-500-000	LEVER SHAFT COLLAR		レバ*シ*クカラ-	1
4		G5856-500-000	SCREW 11/64-40 L=11.5		トメネジ	2
5		G5423-500-000	ECCENTRIC SHAFT		ループウケカネ ショウケ*シ*ク	1
6		G5425-500-000	ECCENTRIC SHAFT LEVER		ショウケ*ハンシ*ク レバ*	1
7		G5856-500-000	SCREW 11/64-40 L=11.5		トメネジ	1
8		G5405-500-000	BELT-LOOP SUPPLY CAM		ループキョーキユ-カム	1
9		G5186-100-000	MOVING CYLINDER PIN		キョーキユ-シリンダ* レンゲツカネ	1
10		RE-0400000-K0	SNAP RING 4		エカ*タメワ 4	1
11		G5108-100-000	CYLINDER (MC-S-10X15)	D.02/81	シリンダ*	-
11-A		G5108-100-000-A	CYLINDER	A.02/81	シリンダ* (ワ 10X15)	1
12		GHP-03524000	UNIVERSAL ELBOW M5		エルボ* M5	1
13		G5019-100-000	BARBED FITTING JOINT		ハーフ* ツキ*チ	1
14		G5448-500-000	CYLINDER INSTALLING PLATE		シリンダ*トリツケカタク*	1
15		G5437-500-000	CYLINDER PLATE		ショウケ*シリンダ* トリツケカ*	1
16		G5428-500-000	CYLINDER NUT PLATE		トリツケカタク* トメナツ	1
17		SS-6111010-SP	SCREW 11/64-40 L= 9.5		ヒラネジ 11/64-40 L= 9.5	1
18		G5449-500-000	CYLINDER INSTALLING PLATE PIN		シリンダ*トリツケカタク* ピン	1
19		RE-0300000-K0	SNAP RING 3		エカ*タメワ 3	2
20		G5424-500-000	CYLINDER BASE		オリマケ*シリンダ* ト*イ	1
21		G5446-500-000	CYLINDER RASE		ループウケ シリンダ*ト*イ	1
22		SS-7090710-SL	SCREW 9/64-40 L=6.8		マルヒラネジ 9/64-40 L= 6.8	2
23		G5422-500-000	BELT-LOOP SUPPLY CAM BALL		ループキョーキユ-カム ボ	1
24		G5426-500-000	CYLINDER BRACKET		ショウケ*シリンダ* サキカネ	1
25		G5427-500-000	CYLINDER BRACKET CONNECTING PIN		シリンダ*サキカネ レンゲツカネ	1
26		G5415-500-000	BELT-LOOP SUPPLY CAM LEVER		ループキョーキユ-カム レバ*	1
27		SM-6062002-TP	SCREW M6 L=20		6カクアサネ*ルト M6 L=20	2
28		SM-6083542-CH	SCREW M8 L=35		6カクアサネ*ルト M8 L=35	2
29		WS-0822010-KP	SPRING WASHER 8.2X15X2		ハネサカネ 8.2X15.0X2	2
30		WP-0851216-SC	WASHER 8.5X18.0X1.2		ヒラサカネ 8.5X18.0X1.2	2
31		PS-0400322-KP	SPRING PIN 4.0X32		スプリング*ピン 4.0X32	1
32		G5215-500-000	FEED BASE STAY		オクリタ*シ*ク*イステー	1
33		SS-8151550-SP	SCREW 15/64-28 L=15		トメネジ 15/64-28 L=15	4
34		G5216-500-000	SCALE		メモリタ A (3リ)	2

11. BELT-LOOP RECEIVER COMPONENTS (2)

ベルトループ受け関係 (2)

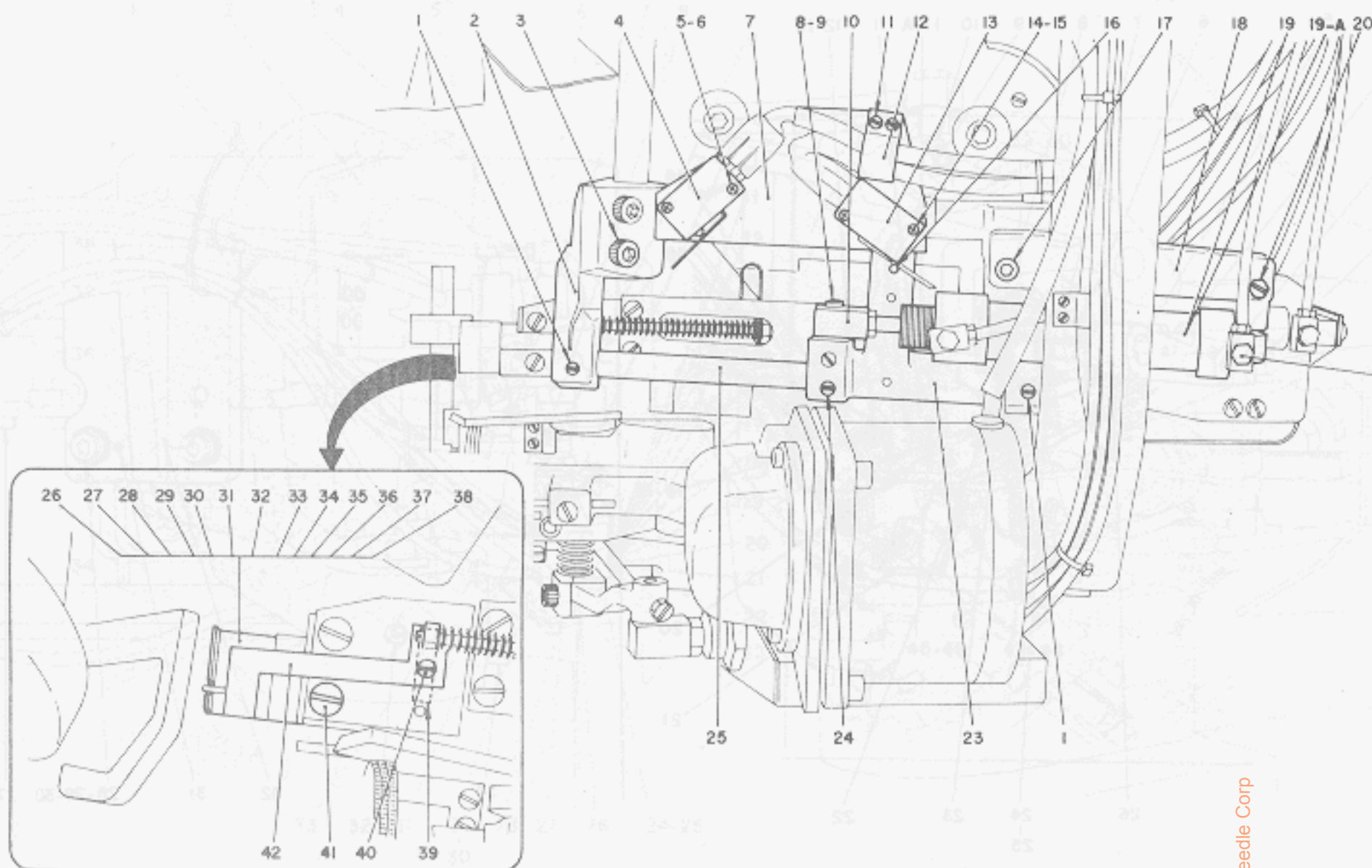

Ref. No.	Note	Part No. 品番	Description	E. C. 変更年月	品名	Amt. Req. 数量
1		SS-8150810-SP	SCREW 15/64-28 L=8		トメネジ 15/64-28 L=7.5	2
2		G5401-500-000	BELT-LOOP SUPPLY SLEEVE		ベルトループ供給スリーブ	1
3		SM-6063012-CP	SCREW M6 L=30		6カブネジ M6 L=30	2
4		G5031-100-000	MICROSWITCH		スイッチ	1
5		SM-4861601-SC	SCREW M2.6 L=16		マイクロネジ M2.6 L=16	2
6		G5089-100-000	MICROSWITCH NUT PLATE		マイクロスイッチナットプレート	1
7		G5402-500-000	SWITCH INSTALLING PLATE		スイッチ取り付けプレート	1
8		G5195-100-000	CYLINDER CONNECTING PIN		シリンダ接続ピン	1
9		RE-0500000-K0	SNAP RING 5		Eカクメツ 5	1
10		G5193-100-000	BELT-LOOP SUPPLY CYLINDER BRACKET		ベルトループ供給シリンダブラケット	1
11		G5058-500-000	CORD HOLDER		スイッチコードホルダ	1
12		SS-4080610-SP	SCREW 1/8-44 L=6.4		マイクロネジ 1/8-44 L=6.4	2
13		G5031-100-000	MICROSWITCH		スイッチ	1
14		SM-4861601-SC	SCREW M2.6 L=16		マイクロネジ M2.6 L=16	2
15		G5089-100-000	MICROSWITCH NUT PLATE		マイクロスイッチナットプレート	1
16		PS-0300242-K0	SPRING PIN 3.0X24		スプリングピン 3.0X24	1
17		SM-6052002-TP	SCREW M5 L=20		6カブネジ M5 L=20	2
18		G5407-500-000	CYLINDER BASE		ベルトループ供給シリンダベース	1
19		G5052-100-000	CYLINDER (MC-S-16X75)	0.02/81	ウツネシ シリンダ	1
19-A		G5052-100-000-A	CYLINDER	A.02/81	シリンダ (76 16X75)	1
20		SS-6111010-SP	SCREW 11/64-40 L=9.5		ヒラネジ 11/64-40 L=9.5	1
21		GHP-03524000	UNIVERSAL ELBOW M5		エルボ M5	2
22		G5019-100-000	BARBED FITTING JOINT		ハーフ ツキ	2
23		G5406-500-000	BELT-LOOP MOVING SLEEVE		ベルトループ移動スリーブ	1
24		SS-8150810-SP	SCREW 15/64-28 L=8		トメネジ 15/64-28 L=7.5	2
25		G5403-500-000	BELT-LOOP MOVING SLEEVE SHAFT		ベルトループ移動スリーブシャフト	1
26		G5408-500-00A	BELT-LOOP RECEIVER 8MM		ベルトループ受け 8ミリ	1
27		G5408-500-00B	BELT-LOOP RECEIVER 9MM		ベルトループ受け 9ミリ	1
28		G5408-500-00C	BELT-LOOP RECEIVER 10MM		ベルトループ受け 10ミリ	1
29		G5408-500-00D	BELT-LOOP RECEIVER 11MM		ベルトループ受け 11ミリ	1
30		G5408-500-00E	BELT-LOOP RECEIVER 12MM		ベルトループ受け 12ミリ	1
31		G5408-500-00F	BELT-LOOP RECEIVER 13MM		ベルトループ受け 13ミリ	1
32		G5408-500-00G	BELT-LOOP RECEIVER 14MM		ベルトループ受け 14ミリ	1
33		G5408-500-00H	BELT-LOOP RECEIVER 15MM		ベルトループ受け 15ミリ	1
34		G5408-500-00J	BELT-LOOP RECEIVER 16MM		ベルトループ受け 16ミリ	1
35		G5408-500-00K	BELT-LOOP RECEIVER 17MM		ベルトループ受け 17ミリ	1
36		G5408-500-00L	BELT-LOOP RECEIVER 18MM		ベルトループ受け 18ミリ	1
37		G5408-500-00M	BELT-LOOP RECEIVER 19MM		ベルトループ受け 19ミリ	1
38		G5408-500-00N	BELT-LOOP RECEIVER 20MM		ベルトループ受け 20ミリ	1
39		G5410-500-000	BELT-LOOP PRESSER SHAFT		ベルトループ押しシャフト	1
40		SS-6080410-SP	SCREW 1/8-44 L=4		ヒラネジ 1/8-44 L=4	1
41		SS-1110821-TP	SCREW 11/64-40 L=8.3		ヒラネジ 11/64-40 L=8.3	2
42		G5411-500-000	BELT-LOOP PRESSER		ベルトループ押し	1

From the library of: Diamond Needle Corp

12. BELT-LOOP FOLD COMPONENTS (1)

ベルトループ折り曲げ関係 (1)

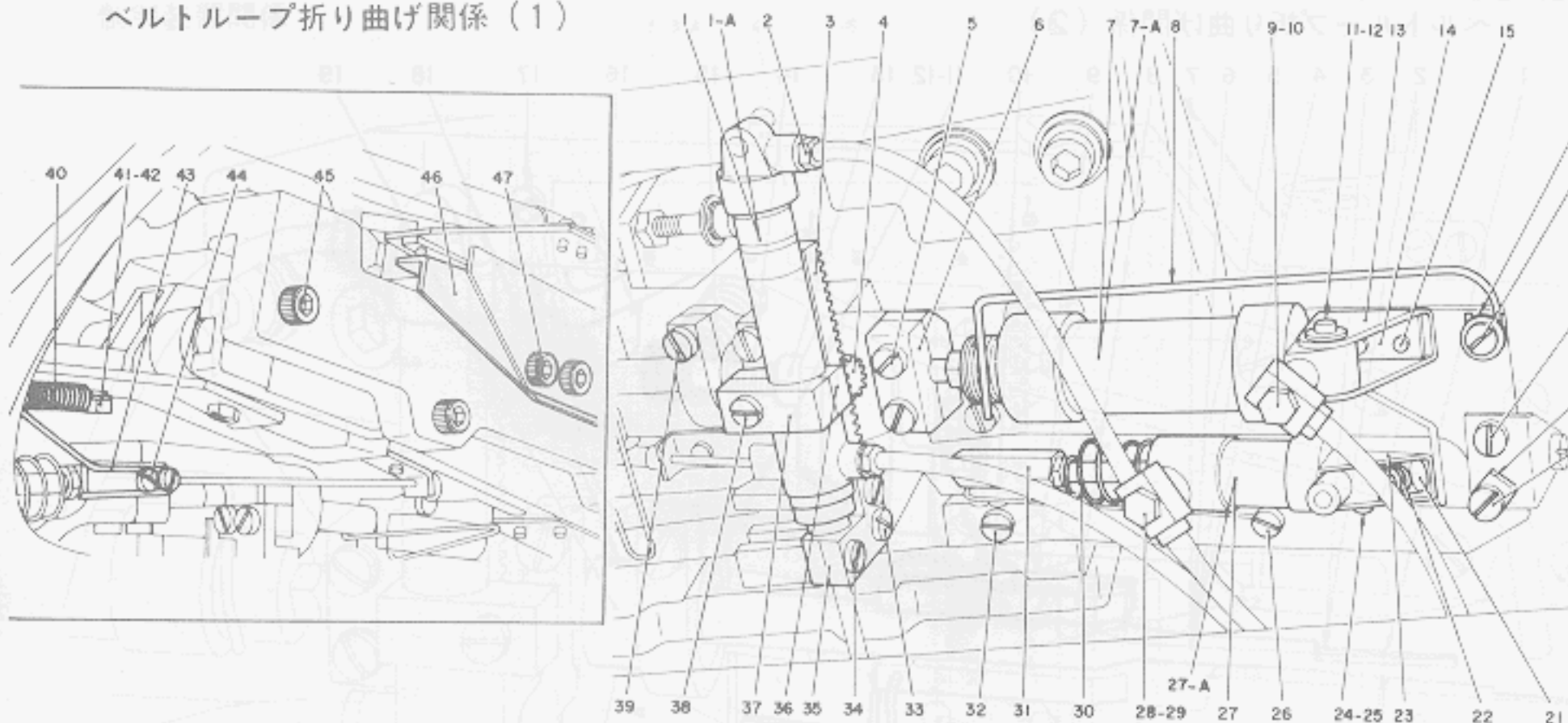

Ref. No.	Note	Part No.	Description	E. C. 変更年月	品名
1		G5447-500-000	CYLINDER (MC-S-10X50)	D.02/81	ル-フ°オリマケ°マワシ シリンダ°
1-A		G5447-500-000-A	CYLINDER	A.02/81	シリンダ°- (フク 10X50)
2		G5019-100-000	BARBED FITTING JOINT		ハ°-フ° ツキ°チ
3		G5431-500-000	FOLDER RACK GEAR		オリマケ°ラツクキ°ヤ
4		G5263-100-000	PINION		オリマケ° ヒ°ニオンキ°
5		SS-7111410-SP	SCREW 11/64-40 L=14		マルヒラネシ° 11/64-40 L=14
6		G5436-500-000	FOLDER SHAFT PIVOT SLEEVE		オリマケ°シ°クシテン メ°
7		G5270-100-000	CYLINDER (MC-C-LB-16X25)	D.02/81	オリマケ° シリンダ°-
7-A		G5270-100-000-A	CYLINDER	A.02/81	シリンダ°- (タツ 16X25)
8		G5438-500-000	CYLINDER SPRING		オリマケ°シリンダ°ハ°ネ
9		GHP-03524000	UNIVERSAL ELBOW M5		エル° M5
10		G5019-100-000	BARBED FITTING JOINT		ハ°-フ° ツキ°チ
11		G5274-100-000	CYLINDER HOLDING PIN		トメピン
12		RE-0400000-K0	SNAP RING 4		Eカ°タトメワ 4
13		G5273-100-000	CYLINDER INSTALLING PLATE		2°マ° トリツクカナク°
14		G5275-100-000	FOLDER ROTATION CYLINDER NUT PLATE		オリマケ°シリンダ°- トリツクカナク°ナツト
15		SS-6111010-SP	SCREW 11/64-40 L=9.5		ヒラネシ° 11/64-40 L=9.5
16		WP-0450801-SD	WASHER 4.5X10.0X0.8		ヒラツ°カ°ネ 4.5X10.0X0.8
17		SS-7090710-SL	SCREW 9/64-40 L=6.8		マルヒラネシ° 9/64-40 L=6.8
18		SS-6111010-SP	SCREW 11/64-40 L=9.5		ヒラネシ° 11/64-40 L=9.5
19		G5464-100-000	NUT		ナツト
20		SS-7111410-SP	SCREW 11/64-40 L=14		マルヒラネシ° 11/64-40 L=14
21		G5464-100-000	NUT		ナツト
22		SS-6111010-SP	SCREW 11/64-40 L=9.5		ヒラネシ° 11/64-40 L=9.5
23		G5448-500-000	CYLINDER INSTALLING PLATE		シリンダ°トリツクカナク°
24		G5449-500-000	CYLINDER INSTALLING PLATE PIN		シリンダ°トリツクカナク° ヒ°ン
25		RE-0300000-K0	SNAP RING 3		Eカ°タトメワ 3
26		SS-7090710-SL	SCREW 9/64-40 L=6.8		マルヒラネシ° 9/64-40 L=6.8
27		G5108-100-000	CYLINDER (MC-S-10X15)	D.02/81	シリンダ°-
		G5108-100-000	CYLINDER (MC-S-10X15)	C.02/81	G5275-100-000
27-A		G5108-100-000-A	CYLINDER	A.02/81	シリンダ°- (フク 10X15)
28		GHP-03524000	UNIVERSAL ELBOW M5		エル° M5
29		G5019-100-000	BARBED FITTING JOINT		ハ°-フ° ツキ°チ
30		G5444-500-000	CYLINDER SPRING		ル-フ°オリマケ°ヒ°ニオンキ°
31		G5443-500-000	CYLINDER BRACKET		ル-フ°オリマケ°シリンダ°マワシ°
32		SS-6111010-SP	SCREW 11/64-40 L=9.5		ヒラネシ° 11/64-40 L=9.5
33		G5009-100-000	SCREW		トメネシ°
34		G5009-100-000	SCREW		トメネシ°
35		G5432-500-000	RACK GEAR INSTALLING PLATE		オリマケ°ラツクキ°ヤ トリツクカナク°
36		G5418-500-000	RACK GEAR PLATE, UPPER		ラツクキ°ヤ アチカ°ネ ウエ
37		G5419-500-000	RACK GEAR PLATE, LOWER		ラツクキ°ヤ アチカ°ネ シタ
38		G5009-100-000	SCREW		トメネシ°
39		SS-7111410-SP	SCREW 11/64-40 L=14		マルヒラネシ° 11/64-40 L=14
40		G5429-500-000	CYLINDER RETURN SPRING		シ°ヨ°ケ°シリンダ°- モト°シハ°ネ
41		NS-6090310-SP	NUT 9/64-40		6カクナツト 9/64-40
42		G5009-100-000	SCREW		トメネシ°
43		G5439-500-000	CYLINDER ROTATION STOPPER		ル-フ°オリマケ°シリンダ°マワシ°
44		SS-7090710-SL	SCREW 9/64-40 L=6.8		マルヒラネシ° 9/64-40 L=6.8
45		SM-6052002-TP	SCREW M5 L=20		6カクナツト°ルト M5 L=20
46		G5404-500-000	BELT-LOOP MOVING SLEEVE GUIDE		ツユウイト°-メタル カ°イト°
47		SM-6051552-SP	SCREW M6 L=15		6カクナツト°ルト M5 L=15

13. BELT-LOOP FOLD COMPONENTS (2)

ベルトループ折り曲げ関係 (2)

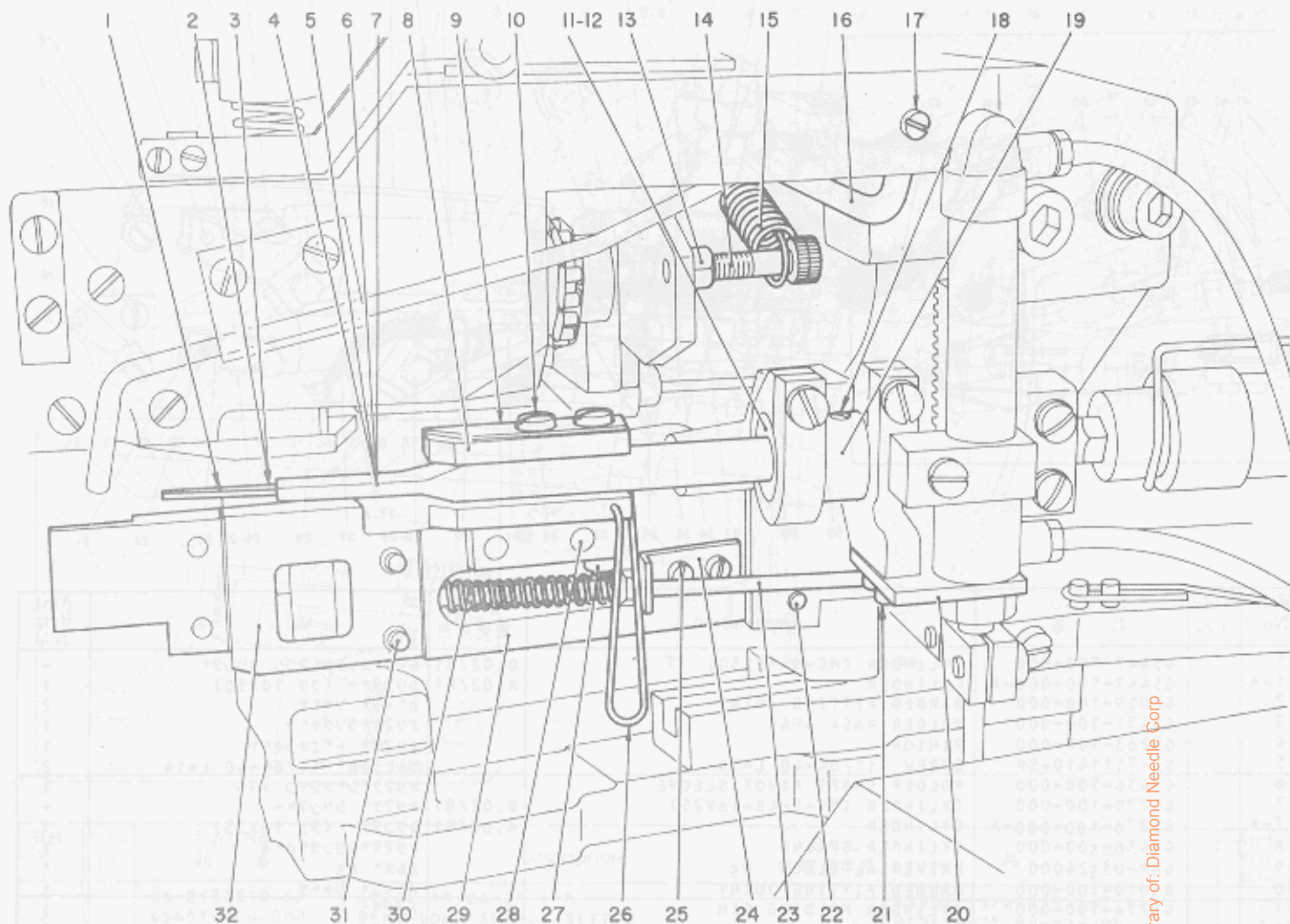

Ref. No.	Note	Part No.	Description	E. C. 変更年月	品名	Amt. Req. 数量
1		G5435-500-000	FOLDER SHAFT PIN, LOWER		シタオリマゲ*カネ	1
2		G5434-500-00A	FOLDER SHAFT PIN, UPPER 3.2MM		ウウオリマゲ*カネ 3.2ミリ	1
3		G5434-500-00B	FOLDER SHAFT PIN, UPPER 1.7-2.6MM		ウウオリマゲ*カネ 1.7-2.6ミリ	1
4		G5433-500-0A0	FOLDER SHAFT ASM. 2.6MM		オリマゲ*シク 2.6ミリ クミ	1
5		G5433-500-0AA	FOLDER SHAFT ASM. 2.0MM		オリマゲ*シク 2.0ミリ クミ	1
6		G5433-500-0AB	FOLDER SHAFT ASM. 3.2MM		オリマゲ*シク 3.2ミリ クミ	1
7		G5433-500-0AC	FOLDER SHAFT ASM. 1.7MM		オリマゲ*シク 1.7ミリ クミ	1
8		G5414-500-000	FOLDER SHAFT GUIDE SLEEVE		オリマゲ*シク アンナイメタル	1
9		G5412-500-000	FOLDER SHAFT GUIDE		オリマゲ*シク カ*イト*	1
10		SS-7090510-SL	SCREW 9/64-40 L=4.6		マルヒラネシ* 9/64-40 L= 4.6	2
11		G5113-100-000	SNAP RING		スナツフ*ヒ*ン	2
12		G5257-100-000	LOOP FOLDER SHAFT BEARING		オリマゲ*シヤフト シテツヘ*アリツク*	2
13		NM-6050001-SC	NUT MSX0.8		6カクナツト MSX0.8 1シユ	1
14		SM-6052502-SP	SCREW M5 L=25		6カクアナホ*ルト M5 L=25	1
15		G5321-500-000	ROLLER LEVER SPRING		オクリタ*シロ-ラ レハ*セキハ*ネ	1
16		G5320-500-000	SPRING SUSPENSION BAR		オクリタ*シモ-タ ハ*ネカケホ*-	1
17		SS-8150810-SP	SCREW 15/64-28 L=8		トメネシ* 15/64-28 L=7.5	1
18		SS-8090710-SP	SCREW 9/64-40 L= 7.0		トメネシ* 9/64-40 L=7	1
19		G5258-100-000	PINION COLLAR		オリマゲ* ヒ*ニオンカラ-	1
20		G5420-500-000	CYLINDER PLATE		オリマゲ*マワシシリツク* トリツケイタ	1
21		SS-6111010-SP	SCREW 11/64-40 L= 9.5		ヒラネシ* 11/64-40 L= 9.5	2
22		SS-7111110-TP	SCREW 11/64-40 L=10.5		マルヒラネシ* 11/64-40 L=10.5	2
23		G5441-500-000	CONNECTING ROD		ル-フ*オサエカ*ネ リツクツセツ	1
24		G5442-500-000	BELT-LOOP PRESSER SPRING PLATE		ル-フ*オサエカ*ネ アタリカ*ネ	1
25		SS-4080610-SP	SCREW 1/8-44 L=6.4		フハ*ネシ* 1/8-44 L= 6.4	2
26		G5430-500-000	FOLDER SHAFT SPRING		オリマゲ*シクハ*ネ	1
27		G5009-100-000	SCREW		トメネシ*	1
28		SS-6111010-SP	SCREW 11/64-40 L= 9.5		ヒラネシ* 11/64-40 L= 9.5	2
29		G5413-500-000	BELT-LOOP SUPPLY PLATE		ル-フ*キヨ-キユ-イク	1
30		G5440-500-000	PRESSER SPRING		ル-フ*オサエカ*ネ オサエカ*ネ	1
31		SS-1110840-SP	SCREW 11/64-40 L=8		サラネシ* 11/64-40 L=8	2
32		G5409-500-000	BELT-LOOP PRESSER SHAFT PLATE		ル-フ*オサエシク メタル	1

From the library of: Diamond Needle Corp

14. OPERATION CONTROL COMPONENTS

制御装置関係

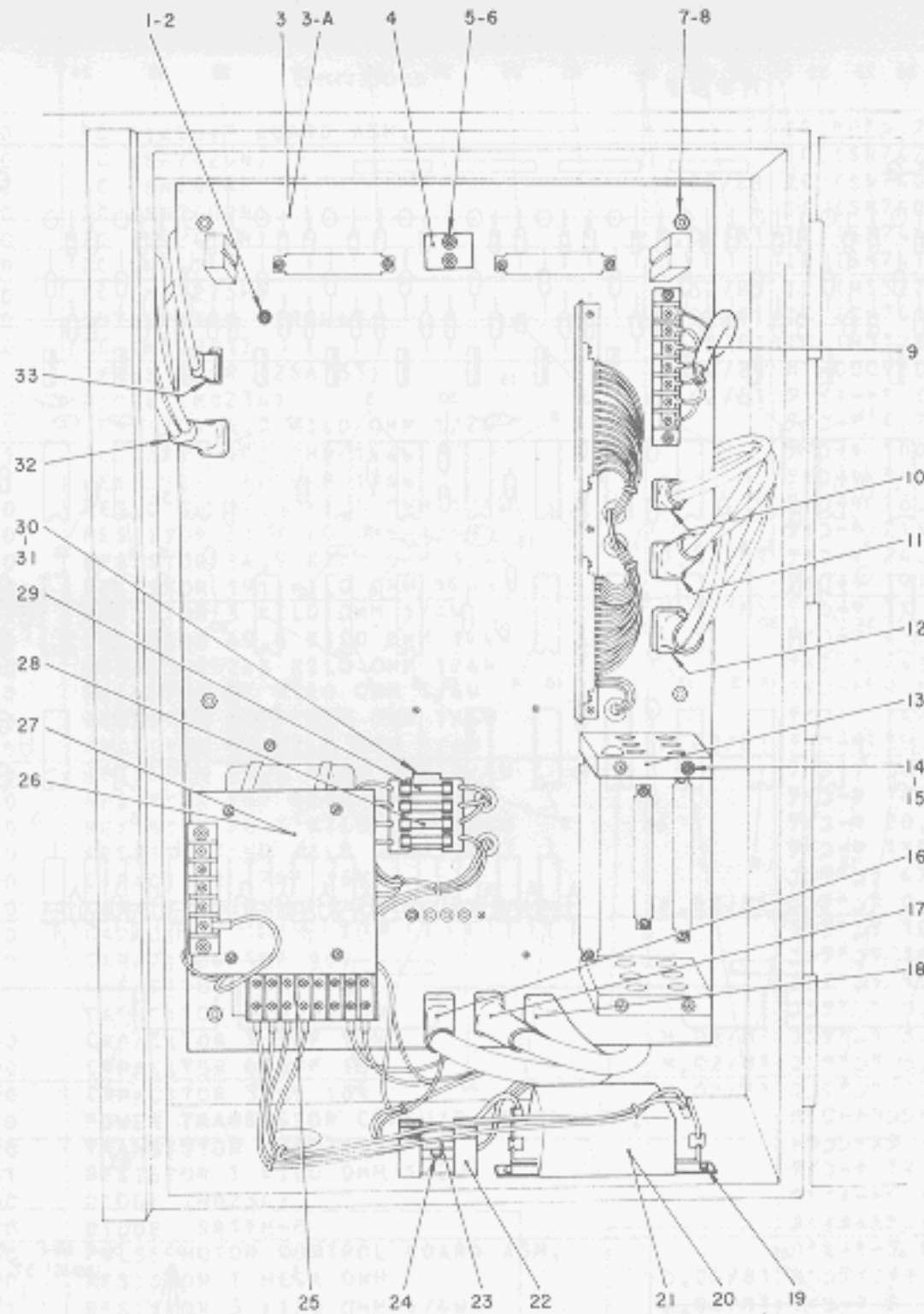

Ref. No.	Note 注記	Part No. 品番	Description	E. C. 変更年月	品名	Ar Re 数
1		SM-4030501-SN	SCREW M3X0.5 L=5		ナハコネシ*	
2		WS-0310002-KN	SPRING WASHER 3.1X5.9X0.7		ハネサカネ M3	
3		G5501-500-0A0	CONTROL BASE	D.02/81	セイキヨウクミ	
3-A		G5501-500-0A0-A	CONTROL BASE ASM.	A.02/81	セイキヨウクミ	
4		G5434-100-000	CIRCUIT BOARD LOCK PLATE		キハントメイ	
5		SM-4031001-SN	SCREW		ナハコネシ* M3X0.5 L=10	
6		WS-0310002-KN	SPRING WASHER 3.1X5.9X0.7		ハネサカネ M3	
7		G5751-100-000	POST		ホスト	
8		NS-6090310-SP	NUT 9/64-40		ロツクナツト 9/64-40	
9		G5731-100-0A0	PULSE MOTOR CORD ASM.		ハルモータ コート*	
10		G5558-500-0A0	6-POLE INPUT CORD ASM.		6P CN6 ニュリヨクコート*	
11		G5557-500-0A0	9-POLE INPUT CORD ASM.		9P CN5 ニュリヨクコート*	
12		G5555-500-0A0	12-POLE INPUT CORD ASM.		12P CN4 ニュリヨクコート*	
13		G5435-100-000	CIRCUIT BOARD LOCK PLATE		ハワートランシスタ キハントメイ	
14		SM-4031001-SN	SCREW		ナハコネシ* M3X0.5 L=10	
15		WS-0310002-KN	SPRING WASHER 3.1X5.9X0.7		ハネサカネ M3	
16		G5559-500-0A0	12-POLE OUTPUT CORD		12P CN1 シュツリヨクコート*	
17		G5560-500-0A0	12-POLE OUTPUT CORD		12P CN2 シュツリヨクコート*	
18		G5561-500-0A0	6-POLE OUTPUT CORD	D.02/81	6P CN3 シュツリヨクコート*	
19		SS-7090710-SL	SCREW 9/64-40 L=6.8		マルヒラネシ* 9/64-40 L= 6.8	
20	◇04	MAT-81151T00	NOISE FILTER		ノイズ* フィルタ-	
21	◇05	G5775-100-000	NOISE FILTER		ノイズ* フィルタ B	
22		GBC-02611000	FUSE HOLDER		ヒュース* ホルタ*-	
23		D6110-555-B00	FUSE 5A		ヒュース* 5A	
24		G5009-100-000	SCREW		トメネシ*	
25		G5754-100-000	ELECTRIC UNIT		タンシタイ	
26	◇06	G5430-100-00A	TRANSFORMER, A		トランス A	
27	◇07	G5430-100-00B	TRANSFORMER, B		トランス B	
28		G5024-100-000	WORK CLAMP FOOT CYLINDER BRACKET		オウエアケ* シリンダ*- サキカネ	
29		MAT-80143T00	FUSE 3A		ヒュース* 3A	
30		G5436-100-000	FUSE HOLDER		ヒュース*ホルタ*- A	
31		G5009-100-000	SCREW		トメネシ*	
32		G5556-500-0A0	9-POLE INPUT CORD ASM.		9P CN7 ニュリヨクコート*	
33		G5554-500-0A0	MANUAL/AUTO SWITCH CORD ASM.		シユト*- キリカエスイッチコート*	

Note (注記) ◇04 For AC 450V
 ◇05 For AC 250V
 ◇06 For 100, 115, 200, 220, 240V
 ◇07 For 200, 220, 380, 415, 440V

AC450V用
 AC250V用
 100, 115, 200, 220, 240V用
 200, 220, 380, 415, 440V用

15. PRINTED CIRCUIT BOARD COMPONENTS
基板関係

OPERATION CONTROL COMPONENTS
制御部関係

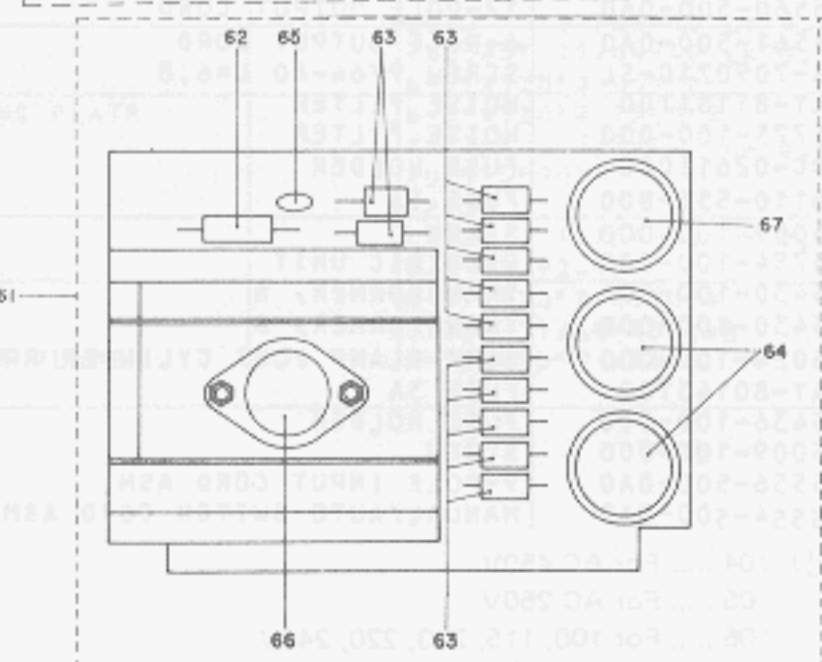
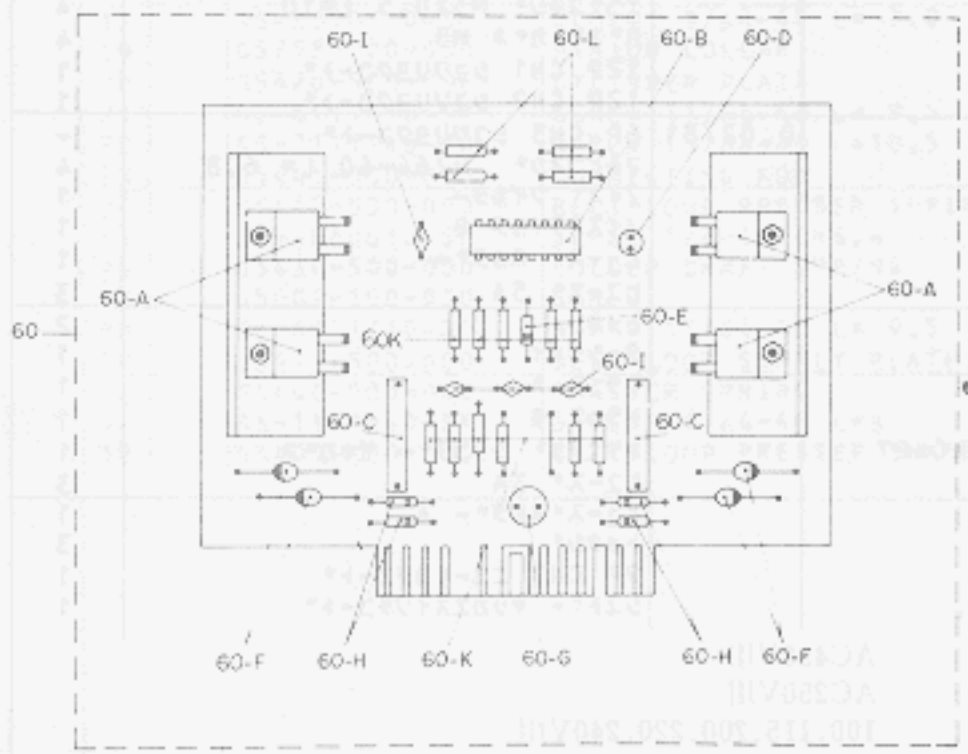
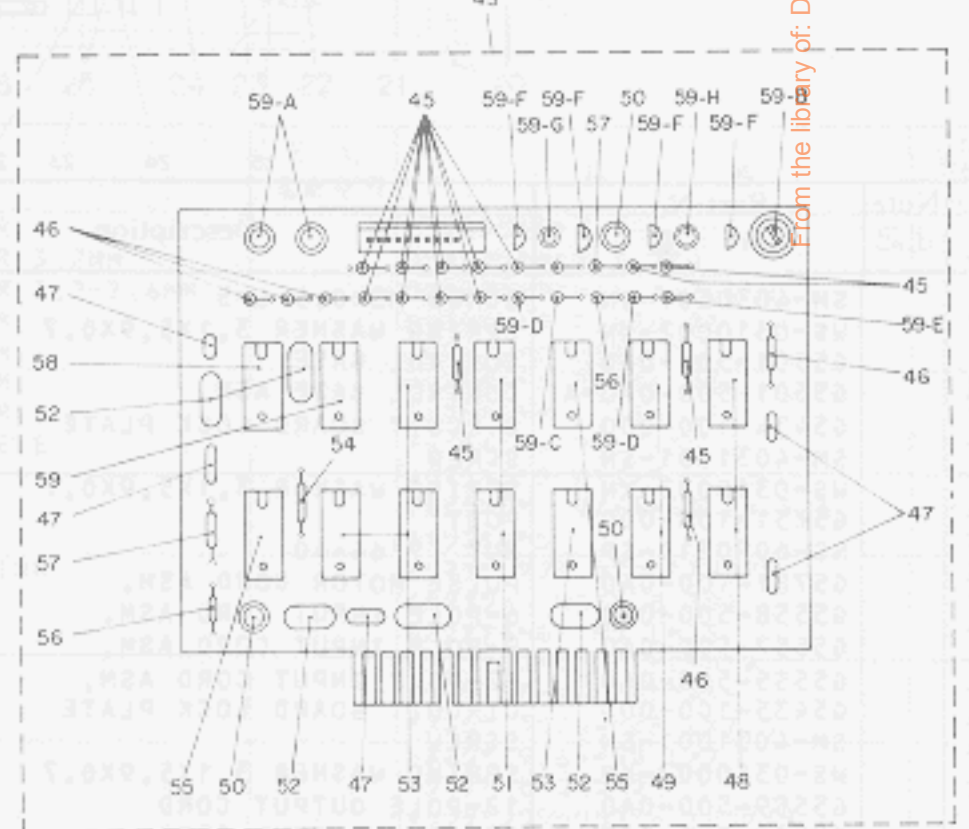
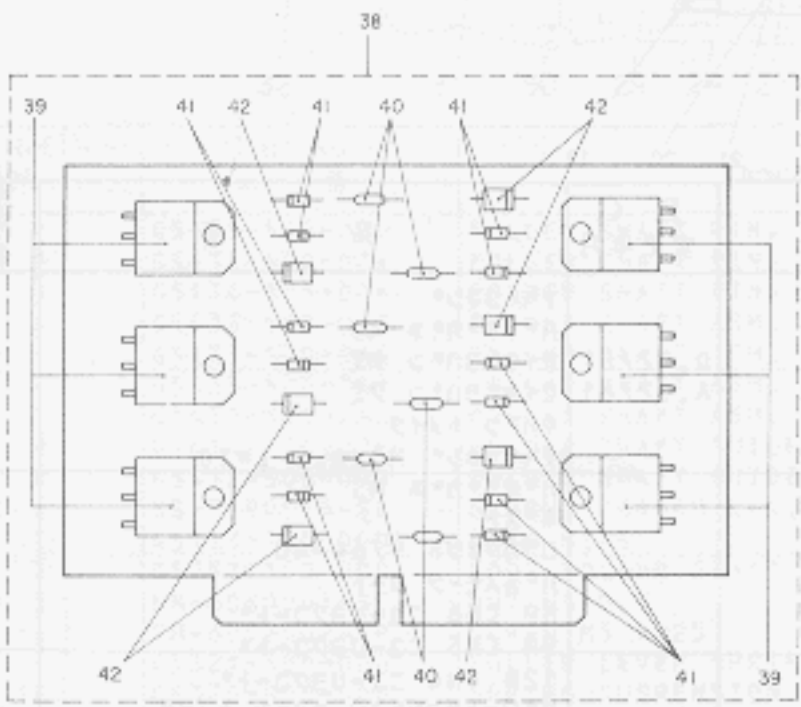
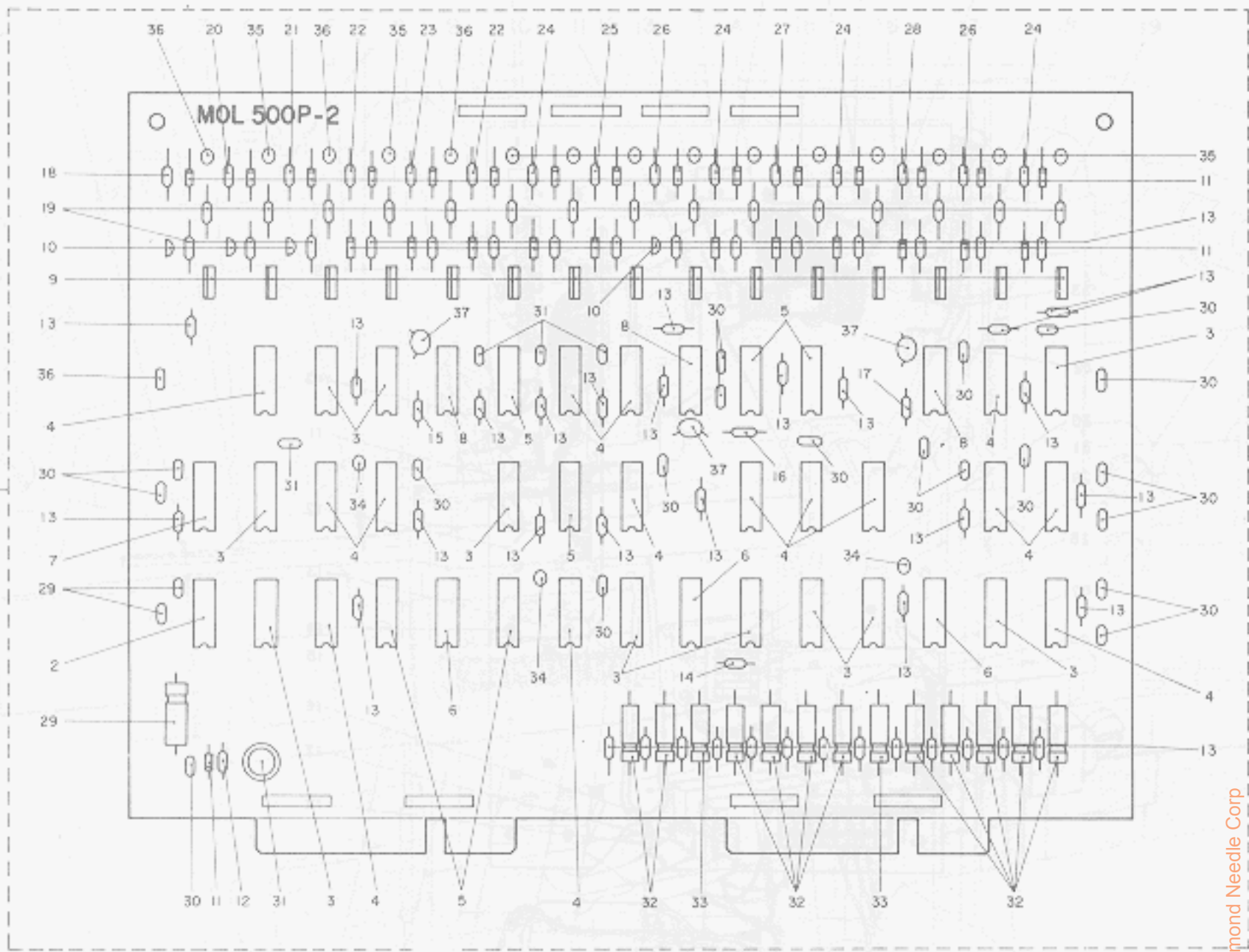

From the library of: Diamond Needle Corp

Ref. No.	Note	Part No. 品番	Description	E. C. 変更年月	品名	Amt. Req. 数量
1		G5502-500-0A0	IC CIRCUIT BOARD ASM.		IC キハソク	1
2		HL-0000900-00	IC (SN7420N)		IC (SN7420N)	(1)
3		HL-0000400-00	IC SN7404N	M.02/81	IC (SN7404N)	(10)
4		E9613-501-000	IC (SN7400N)		IC (SN7400N)	(15)
5		HL-0000800-00	IC (SN7410N)	M.02/81	IC (SN7410N)	(7)
6		HL-0005600-00	IC SN7414N		IC (SN7414N)	(3)
7		HL-0025600-00	IC (M53273P)	M.02/81	IC (M53273P)	(2)
8		HL-0001700-00	INTEGRATED CIRCUIT	M.02/81	IC (SN74121N)	(2)
9		HL-0025700-00	IC (M51201)	M.02/81	IC (M51201L)	(14)
10	*	HT-0008300-00	TRANSISTOR (2SA733)	C.12/81	HT-0009100-00	(4)
11		HG-0009100-00	DIODE (MD234)	M.02/81	ダイオード (MD234)	(25)
12		HR-2324472-61	RESISTOR 4.7 KIL OHM 1/2W		タイコキ 4.7K 1/2W タンソヒマク	(1)
13		HR-2224101-61	RESISTOR 100 OHM 1/4W		タイコキ 100オ-ム 1/4W	(46)
14		HR-1211561-61	RESISTOR 560 OHM 1/4W		タイコキ 560オ-ム 1/4W	(1)
15		HR-0075165-20	RESISTOR 16.5 KIL OHM 1/4W		タイコキ 16.5K(+1%) 1/4W	(1)
16		HR-0075210-20	RESISTOR 21 KIL OHM 1/4W		タイコキ 21K(+1%) 1/4W	(1)
17		HR-0075249-20	RESISTOR 24.9 KIL OHM 1/4W	D.02/81	タイコキ 24.9K(+1%) 1/4W	-
18		HR-0075191-30	RESISTOR 191 KIL OHM 1/4W		タイコキ 191K(+1%) 1/4W	(1)
19		HR-2224302-61	RESISTOR 3 KIL OHM 1/4W	M.02/81	タイコキ 3K 1/4W	(18)
20		HR-0075698-20	RESISTOR 69.8 KIL OHM 1/4W		タイコキ 69.8K(+1%) 1/4W	(1)
21		HR-0075243-30	RESISTOR 243 KIL OHM 1/4W		タイコキ 243K(+1%) 1/4W	(1)
22		HR-0075910-20	RESISTOR 91 KIL OHM 1/4W		タイコキ 91K(+1%) 1/4W	(2)
23		HR-0075147-30	RESISTOR 147 KIL OHM 1/4W		タイコキ 147K(+1%) 1/4W	(1)
24		HR-0075590-20	RESISTOR 59 KIL OHM 1/4W	M.02/81	タイコキ 59.0K(+1%) 1/4W	(3)
25		HR-0075365-20	RESISTOR 36.5 KIL OHM 1/4W		タイコキ 36.5K(+1%) 1/4W	(1)
26		HR-0075187-30	RESISTOR 187 KIL OHM 1/4W		タイコキ 187K(+1%) 1/4W	(1)
27		HR-0075205-20	RESISTOR 20.5 KIL OHM 1/4W		タイコキ 20.5K(+1%) 1/4W	(2)
28		HR-0075130-30	RESISTOR 130 KIL OHM 1/4W		タイコキ 130K (+1%) 1/4W	(1)
29		HC-0007800-00	CAPACITOR 47MF 16V		コンデンサ 47MF 16V チンカイ	(1)
30		HC-0017200-00	CAPACITOR 0.1MF 12V	M.02/81	コンデンサ 0.1MF 12V セラミック	(28)
31		HC-0009700-00	CAPACITOR 100MF 10V		コンデンサ 100MF 10V チンカイ	(1)
32		HC-0004500-00	CAPACITOR 1MF 50V		コンデンサ 1MF 50V チンカイ	(11)
33		HC-0017300-00	CAPACITOR 10MF 16V		コンデンサ 10MF 16V チンカイ	(2)
34		HC-0013900-00	CAPACITOR 0.47MF 50V		コンデンサ 0.47MF 50V タンタル	(3)
35		HC-0017100-00	CAPACITOR 3.3MF 10V	M.02/81	コンデンサ 3.3MF 10V タンタル	(9)
36		HC-0007700-00	CAPACITOR 6.8MF 10V	M.02/81	コンデンサ 6.8MF 10V タンタル	(4)
37		HC-0015800-00	CAPACITOR 33MF 10V	M.02/81	コンデンサ 33MF 10V タンタル	(4)
38		G5413-100-0AD	POWER TRANSISTOR CIRCUIT BOARD ASM.		パワー transistor キタ	2
39		HT-0010700-00	TRANSISTOR (2SD715L)		トランジスタ (2SD715L)	(12)
40		HR-2324102-61	RESISTOR 1 KIL OHM 1/2W		タイコキ 1K 1/2W	(12)
41		HG-0009100-00	DIODE (MD234)		ダイオード (MD234)	(24)
42		HG-0002800-00	DIODE SR1FM-8		ダイオード (SR1FM-8)	(12)
43		G5437-100-0A0	PULSE MOTOR CONTROL BOARD ASM.		パルスモータ コントローラ	1
44	*	G5439-100-000	RESISTOR 1 MEGA OHM	D.04/81	メガタイコキ	-
45	*	HR-2224302-51	RESISTOR 3 KIL OHM 1/4W	M.04/81	タイコキ E	(14)
46	*	HR-1211102-61	RESISTOR 1 KIL OHM 1/4W	M.04/81	タイコキ 1K 1/4W	(5)
47	*	HC-0013300-00	CAPACITOR 0.01MF 50V	M.07/82	コンデンサ	(5)
48		HL-0001400-00	IC SN7474N		IC (SN7474N)	(2)
49		HL-0002100-00	IC (SN7490N)		IC (SN7490N)	(2)
50		HC-0014800-00	CAPACITOR 47MF 16V		コンデンサ 47MF 16V チンカイ	(2)
51		HL-0025800-00	IC (SN7485)		IC (SN7485N)	(2)
52	*	HC-0014600-00	CAPACITOR 0.1MF 50V	M.07/82	コンデンサ 0.1MF 50V マイ	(5)
53	*	HL-0000400-00	IC SN7404N	M.04/81	IC (SN7404N)	(4)
54		HR-1211101-61	RESISTOR		タイコキ 100オ-ム 1/4W	(1)
55	*	E9613-501-000	IC (SN7400N)	M.04/81	IC (SN7400N)	(2)
56	*	HG-0005100-00	DIODE 1S1588	M.04/81	ダイオード (1S1588)	(2)
57	*	HR-1211473-61	RESISTOR 47 KIL OHM 1/4W	M.04/81	タイコキ 47K 1/4W	(2)
58		HL-0005500-00	IC (SN74123N)		IC (SN74123N)	(1)
59		HL-0000800-00	IC (SN7410N)		IC (SN7410N)	(1)
59-A	*	HR-0126010-40	RESISTOR 100 KIL OHM 1/2W	A.04/81	ハンコチタイコキ	(2)
59-B	*	HR-0127050-30	RESISTOR 50 KIL OHM 1/2W	A.04/81	ハンコチタイコキ	(1)
59-C	*	HR-0017022-20	RESISTOR 2.2 KIL OHM 1/4W	A.04/81	タイコキ 2.2K 1/4W タンソヒマク	(1)
59-D	*	HR-0017010-20	RESISTOR 1 KIL OHM 1/4W	A.04/81	タイコキ 1K 1/4W タンソヒマク	(2)
59-E	*	HR-0017022-00	RESISTOR 22 OHM 1/4W	A.04/81	タイコキ 22オ-ム 1/4W タンソヒマク	(1)
59-F	*	HT-0015500-00	TRANSISTOR 2SC1815	A.04/81	トランジスタ (2SC1815-Y)	(4)
59-G	*	HC-0008200-00	CAPACITOR(33MF 16V)	A.04/81	コンデンサ 33MF 16V チンカイ	(1)
59-H	*	HC-0051800-00	CAPACITOR 22MF 16V	A.04/81	コンデンサ 22MF 16V チンカイ	(1)
60-H	*	HG-2674011-7P	DIODE V03E	A.04/81	ダイオード (V03E)	(4)
60		G5438-100-000	PULSE MOTOR DRIVING CIRCUIT BOARD		パルスモータ コントローラ	1
60-A	*	HT-0007800-00	TRANSISTOR (2SD560)	A.04/81	トランジスタ (2SD560)	(4)
60-B	*	HL-0046100-00	IC PMH8713	A.04/81	IC (PMH8713)	(1)
60-C	*	HCR-401W10P0	CAPACITOR 1MF 200V	C.07/82	HCR-401V10S2	(2)
60-D	*	HC-0044800-00	CAPACITOR 1MF 50V	C.07/82	HC-0011900-00	(1)
60-E	*	HG-0005100-00	DIODE 1S1588	C.07/82	HG-0001500-00	(1)
60-F	*	HG-0007100-00	DIODE 1R5G61	A.04/81	ダイオード (1R5GZ61)	(4)
60-G	*	HC-0012200-00	CAPACITOR 100MF 16V	A.04/81	コンデンサ	(1)
60-I	*	HC-0022500-00	CAPACITOR 1000PF 50V	A.04/81	コンデンサ 1000PF 50V セラミック	(2)
60-K	*	HR-0017010-30	CARBON FILM RESISTOR 10K	A.04/81	タイコキ 10K 1/4W タンソヒマク	(4)
60-L	*	HR-0017022-10	RESISTOR 220 OHM 1/4W	A.04/81	タイコキ 220オ-ム 1/4W タンソ	(4)
61		G5403-100-0AA	POWER SOURCE CIRCUIT BOARD ASM.		チンカキ キハソク	1
62		HC-0009700-00	CAPACITOR 100MF 10V		コンデンサ 100MF 10V チンカイ	(1)
63		HG-0002600-00	DIODE SR3AM-4		ダイオード (SR3AM-4)	(12)
64		HC-0016900-00	CAPACITOR 2200MF 50V		コンデンサ 2200MF 50V チンカイ	(2)
65		HC-0015900-00	CERAMIC CAPACITOR		コンデンサ 0.1MF 50V セラミック	(1)
66		HL-0016100-00	IC TA78005M		IC (TA78005M)	(1)
67		HC-0016800-00	CAPACITOR 4700MF 16V		コンデンサ 4700MF 16V チンカイ	(1)

From the library of: Diamond & Gemme Corp.

16. SOLNOID VALVE COMPONENTS
電磁弁関係

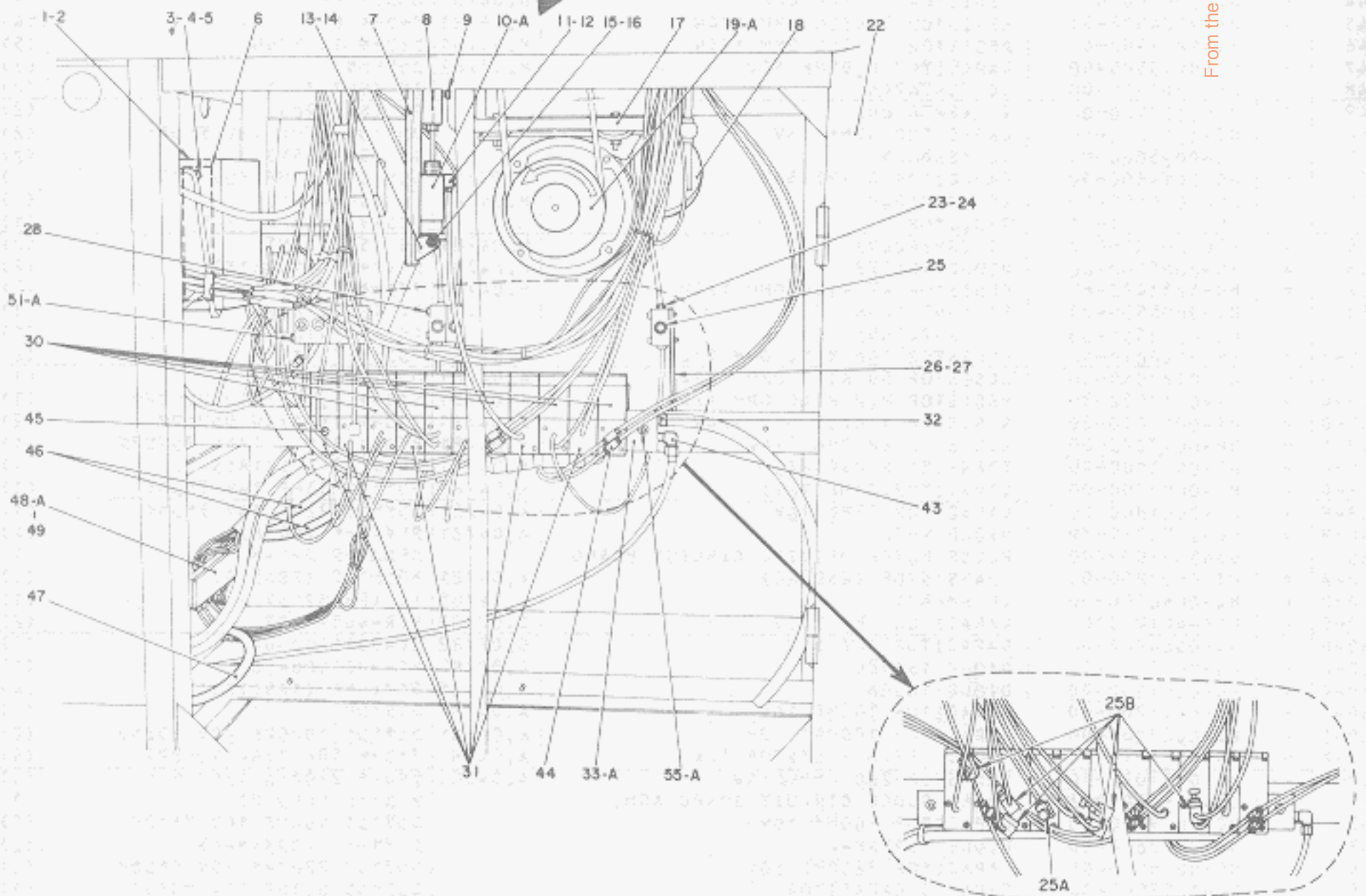
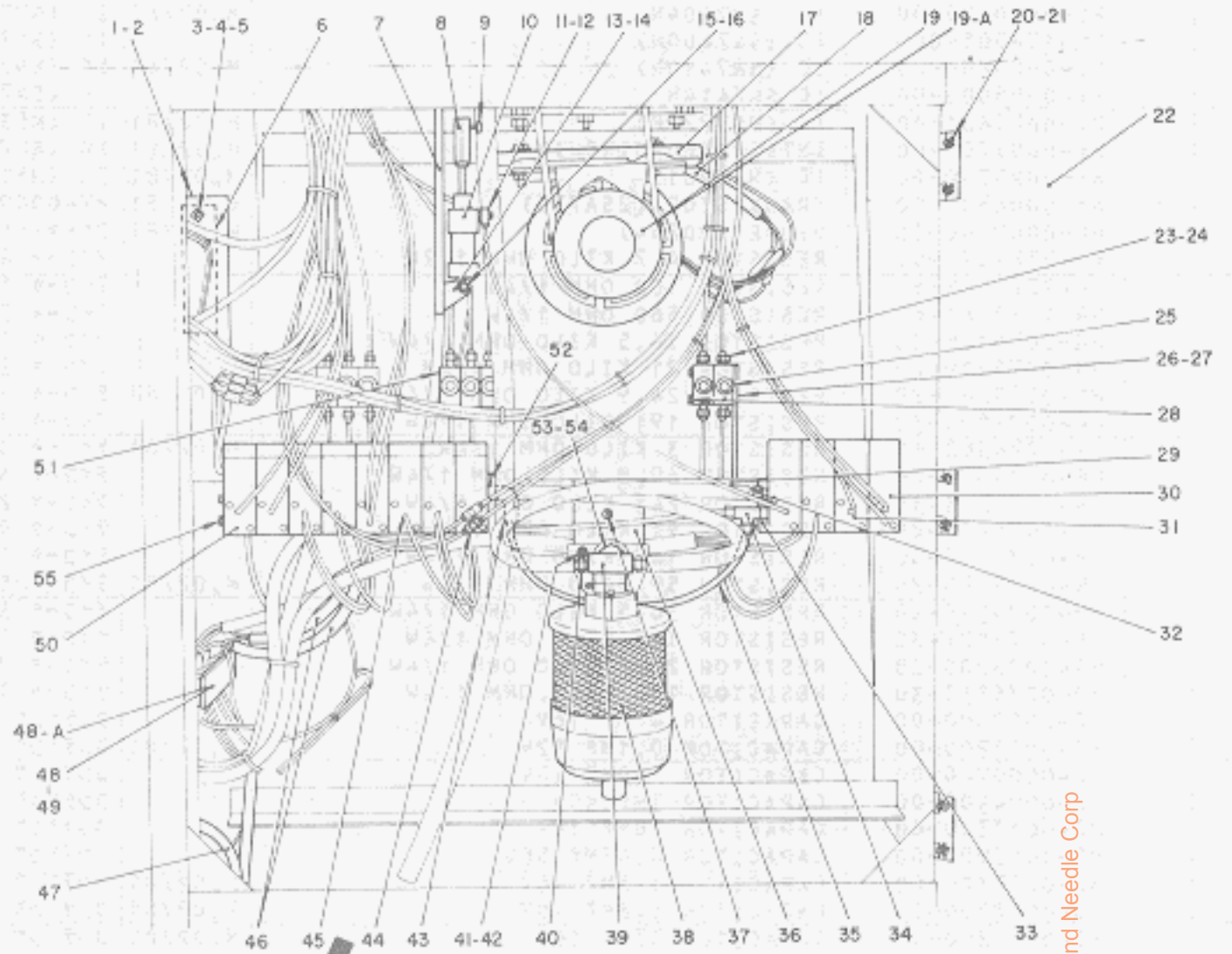

From the library of: Diamond Needle Corp

17. COVER & TABLE COMPONENTS

カバー・テーブル関係

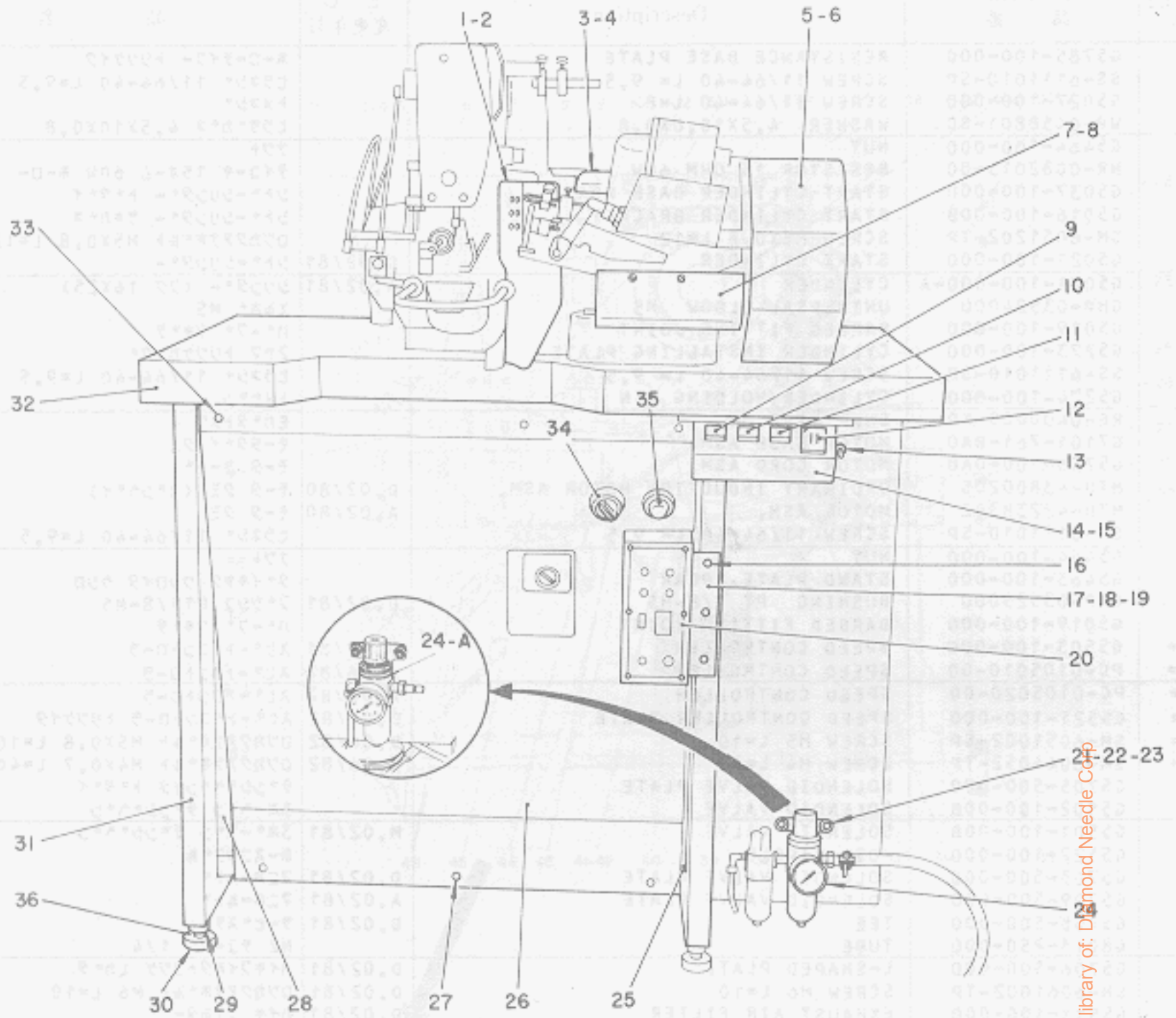

Ref. No.	Note 注記	Part No. 品番	Description	E. C. 変更年月	品名	Amt. Req. 数量
1		G5333-500-000	EXHAUST GUIDE PLATE		ツキメクシユツ ハイシユツカ*イト*イタ	1
2		SS-6111010-SP	SCREW 11/64-40 L= 9.5		ヒラネシ* 11/64-40 L= 9.5	2
3		G5214-500-000	DEVICE COVER		ソーチカハ*	1
4		SM-6063012-CP	SCREW M6 L=30		6カクアナホ*ルト M6 L=30	2
5		G5203-500-000	DEVICE COVER, RIGHT		ソーチ ミキカハ*	1
6		SM-60615A2-TP	SCREW M6 L=115		6カクアナホ*ルト M6 L=115	2
7		G5319-500-000	BASE COVER, LOWER		オクリタ*シト*タイ シタカハ*	1
8		SS-7090710-SL	SCREW 9/64-40 L=6.8		マルヒラネシ* 9/64-40 L= 6.8	2
9		G5452-100-00F	EMERGENCY SWITCH		ヒシ*ヨ-チ-シ スイツチ アカ	1
10		G5452-100-00H	STARTER SWITCH		シト* スイツチ ミト*リ	1
11		G5452-100-00K	SET-BACK SWITCH		セツト ハ*ツク スイツチ シロ	1
12		G5782-100-0A0	DIGITAL SWITCH ASM.		テ*シ*タル スイツチ クミ	1
13		G5552-500-000	MANUAL/AUTO SWITCH		シユト* キリカエスイツチ	1
14		G5551-500-000	SWITCH PANEL		スイツチハ*ネル	1
15		SK-3482000-SC	WOOD SCREW D=4.8 L=20		マルモクネシ* D=4.8 L=20	1
16		SS-1110840-SP	SCREW 11/64-40 L=8		サラネシ* 11/64-40 L=8	3
17		G5602-500-000	L-SHAPED PLATE		ホ*ツクス Lカ*タリ*ン	1
18		SM-4041001-SN	SCREW M4X0.7 L=10		ア*コネシ* M4X0.7 L=10	4
19		WP-0430800-SC	WASHER 4.3X8X0.8		ヒラサ*カ*ネ 4.3X8X0.8	4
20		G5601-500-0A0	THREAD BREAKAGE CONTROL BOX		イトキ*レ クンシユツセイキ*ヨ ホ*ツクス	1
21		SM-6061552-SP	SCREW M6 L=15		6カクアナホ*ルト M6 L=15	2
22		WP-0651001-SB	WASHER M6		ヒラサ*カ*ネ ミカ*キマル M6	2
23		NM-6060001-SE	SCREW M6		ロツカクナツト M6 15ユ	2
24		G5522-100-0A0	AIR FILTER ASM.	D.02/81	エアニツトセツト	-
24-A		G5522-100-0A0-A	AIR FILTER ASM.	A.02/81	エアニツト クミ	1.0
25		G5462-100-00A	STAND PLATE, RIGHT		タ*イキヤク コシイタ ミキ*	1
26		G5752-500-000	STAND PLATE, FRONT		タ*イキヤク コシイタ	1
27		SM-6061552-SP	SCREW M6 L=15		6カクアナホ*ルト M6 L=15	3
28		G5461-100-000	STAND PLATE, LEFT		タ*イキヤク コシイタ ヒタ*リ	1
29		NM-6120003-SE	NUT M12		ロツカクナツト M12 3ユ	4
30		B8109-552-000	RUBBER CAP		キヤク サウイ キヤツフ*	4
31		G5457-100-00B	MACHINE STAND		タ*イキヤク	1
32		G5751-500-000	TABLE		テ-フ*ル	1
33		SS-6111010-SP	SCREW 11/64-40 L= 9.5		ヒラネシ* 11/64-40 L= 9.5	3
34		G5453-100-000	MAIN SWITCH		メイン スイツチ	1
35		G5454-100-00A	PILOT LAMP		ハ*イロツトランフ*	1
36		B8108-552-000	ADJUSTING SCREW ASM.		チヨ-セツ ネシ* クミ	4

NUMERICAL INDEX OF PARTS

索引

Part No. 品番	Page 頁	Ref. No.	Part No. 品番	Page 頁	Ref. No.	Part No. 品番	Page 頁	Ref. No.	Part No. 品番	Page 頁	Ref. No.
G5408-500-00N	11	38	G5534-100-000	17	39	HC-0017100-00	16	35	NS-609n310-SP	12	41
G5409-500-000	13	32	G5534-100-000	17	53	HC-0017200-00	16	30	NS-609n310-SP	14	8
G5410-500-000	11	39	G5535-100-000	17	54	HC-0017300-00	16	33	NS-6150310-SP	1	32
G5411-500-000	11	42	G5551-500-000	18	14	HC-0022500-00	16	60-I	NS-6150430-SP	3	3
G5412-500-000	13	9	G5552-500-000	18	13	HC-0044800-00	16	60-D			
G5413-100-0AD	16	38	G5554-500-0A0	14	33	HC-0051800-00	16	59-H			
G5413-500-000	13	29	G5555-500-0A0	14	12	HG-0002600-00	16	63	PIN		ピン
G5414-500-000	13	8	G5556-500-0A0	14	32	HG-0002800-00	16	42	PS-0300102-K0	3	19
G5415-500-000	10	26	G5557-500-0A0	14	11	HG-0005100-00	16	56	PS-0300102-K0	9	34
G5416-500-000	10	2	G5558-500-0A0	14	10	HG-0005100-00	16	60-E	PS-0300242-K0	7	31
G5417-500-000	10	3	G5559-500-0A0	14	16	HG-0007100-00	16	60-F	PS-0300242-K0	11	16
G5418-500-000	12	36	G5560-500-0A0	14	17	HG-0009100-00	16	11	PS-0400322-KP	10	31
G5419-500-000	12	37	G5561-500-0A0	14	18	HG-0009100-00	16	41			
G5420-500-000	13	20	G5569-100-000	2	12	HG-2674011-7P	16	60-H	SNAP RING		止メ輪
G5422-500-000	10	23	05601-100-000	6	41	HL-0000400-00	16	3	RE-0300000-K0	4	25
G5423-500-000	10	5	G5601-500-0A0	18	20	HL-0000400-00	16	53	RE-0300000-K0	5	45
G5424-500-000	10	20	G5602-500-000	18	17	HL-0000800-00	16	5	RE-0300000-K0	10	19
G5425-500-000	10	6	G5603-500-000	2	34	HL-0000800-00	16	59	RE-0300000-K0	12	25
G5426-500-000	10	24	G5604-500-000	2	2	HL-0000900-00	16	2	RE-0400000-K0	6	2
G5427-500-000	10	25	G5605-500-000	6	13	HL-0001400-00	16	48	RE-0400000-K0	6	35
G5428-500-000	10	16	G5606-500-000	6	9	HL-0001700-00	16	8	RE-0400000-K0	6	46
G5429-500-000	12	40	G5607-500-0A0	2	36	HL-0002100-00	16	49	RE-0400000-K0	7	21
G5430-100-00A	14	26	G5608-500-0A0	2	4	HL-0005500-00	16	58	RE-0400000-K0	8	9
G5430-100-00B	14	27	G5613-500-000	2	29	HL-0005600-00	16	6	RE-0400000-K0	8	41
G5430-500-000	13	26	G5614-500-000	2	28	HL-0016100-00	16	66	RE-0400000-K0	10	10
G5431-500-000	12	3	G5615-500-000	2	24	HL-0025600-00	16	7	RE-0400000-K0	12	12
G5432-500-000	12	35	G5616-500-000	2	31	HL-0025700-00	16	9	RE-0400000-K0	17	16
G5433-500-0AA	13	5	G5617-500-000	2	26	HL-0025800-00	16	51	RE-0500000-K0	6	20
G5433-500-0AB	13	6	G5618-500-000	2	27	HL-0046100-00	16	60-B	RE-0500000-K0	11	9
G5433-500-0AC	13	7	G5701-500-000	17	50	HR-0017010-20	16	59-D	RE-0500000-00	7	6
G5433-500-0A0	13	4	G5702-500-000	17	52	HR-0017010-30	16	60-K			
G5434-100-000	14	4	G5703-500-000	17	33	HR-0017022-00	16	59-E	HINGE SCREW		段ネジ
G5434-500-00A	13	2	G5704-500-000	17	42	HR-0017022-10	16	60-L	SD-0600452-TP	1	17
G5434-500-00B	13	3	G5705-500-000	17	29	HR-0017022-20	16	59-C	SD-0790433-TP	1	31
G5435-100-000	14	13	G5706-500-000	17	36	HR-0075130-30	16	28			
G5435-500-000	13	1	G5707-500-000	17	43	HR-0075147-30	16	23	SCREW		ネジ
G5436-100-000	14	30	G5708-500-000	17	34	HR-0075165-20	16	15	SK-3482000-SC	18	15
G5436-500-000	12	6	G5709-100-0A0	9	1	HR-0075187-30	16	26	SM-1050751-SC	9	33
G5437-100-0A0	16	43	G5709-500-000	17	33-A	HR-0075191-30	16	18	SM-4030501-SN	14	1
G5437-500-000	10	15	G5751-100-000	14	7	HR-0075205-20	16	27	SM-4031001-SN	14	5
G5438-100-000	16	60	G5751-500-000	18	32	HR-0075210-20	16	16	SM-4031001-SN	14	14
G5438-500-000	12	8	G5752-500-000	18	26	HR-0075243-30	16	21	SM-4041001-SN	18	18
G5439-100-000	16	44	G5754-100-00A	17	48-A	HR-0075249-20	16	17	SM-4861401-SC	2	9
G5439-500-000	12	43	G5754-100-000	14	25	HR-0075365-20	16	25	SM-4861401-SC	6	12
G5440-500-000	13	30	G5754-100-000	17	48	HR-0075590-20	16	24	SM-4861401-SC	8	14
G5441-500-000	13	23	G5755-100-0A0	17	47	HR-0075698-20	16	20	SM-4861601-SC	1	35
G5442-500-000	13	24	G5756-100-0A0	17	18	HR-0075910-20	16	22	SM-4861601-SC	2	3
G5443-500-000	12	31	G5774-100-0A0	17	46	HR-0082015-00	17	6	SM-4861601-SC	7	23
G5444-500-000	12	30	G5775-100-000	14	21	HR-0126010-40	16	59-A	SM-4861601-SC	7	45
G5446-500-000	10	21	G5781-100-0A0	14	9	HR-0127050-30	16	59-B	SM-4861601-SC	11	5
G5447-500-000	12	1	G5782-100-0A0	18	12	HR-1211101-61	16	54	SM-4861601-SC	11	14
G5447-500-000-A	12	1-A	G5785-100-000	17	1	HR-1211102-61	16	46	SM-4862501-SP	6	43
G5448-500-000	10	14	G5801-500-000	4	11	HR-1211473-61	16	57	SM-6041402-TN	8	19
G5448-500-000	12	23	G5802-500-000	4	19	HR-1211561-61	16	14	SM-6044052-TP	17	28
G5449-500-000	10	18	G5853-500-000	8	30	HR-2224101-61	16	13	SM-6046052-TP	17	51
G5449-500-000	12	24	G5854-500-000	8	5	HR-2224302-51	16	45	SM-6048052-TP	17	51-A
G5452-100-00F	18	9	G5855-500-000	2	35	HR-2224302-61	16	19	SM-6051002-SP	6	15
G5452-100-00H	18	10	G5855-500-000	9	30	HR-2324102-61	16	40	SM-6051002-SP	7	34
G5452-100-00K	18	11	G5856-500-000	10	4	HR-2324472-61	16	12	SM-6051002-SP	17	27
G5453-100-000	18	34	G5856-500-000	10	7	HT-0007800-00	16	60-A	SM-6051202-TP	17	9
G5454-100-00A	18	35	G5859-500-000	3	9	HT-000R300-00	16	10	SM-6051552-SP	12	47
G5457-100-00B	18	31	G8013-250-000	17	35	HT-0010700-00	16	39	SM-6051602-TP	4	8
G5461-100-000	18	28				HT-0015500-00	16	59-F	SM-6051602-TP	5	1
G5462-100-00A	18	25	ELECTRON PARTS	電子部品					SM-6051602-TP	5	6
G5463-100-000	17	22	HCR-401W10P0	16	60-C	EXCLUSIVE PARTS 'M' 専用部品 'M'			SM-6051602-TP	5	13
G5464-100-000	12	19	HC-0004500-00	16	32	MAT-80143T00	14	29	SM-6051602-TP	9	3
G5464-100-000	12	21	HC-0007700-00	16	36	MAT-81151T00	14	20	SM-6052002-TP	5	16
G5464-100-000	17	5	HC-0007800-00	16	29	MTH-4223830Z	17	19-A	SM-6052002-TP	5	34
G5464-100-000	17	21	HC-000R200-00	16	59-G	MTH-4380020S	17	19	SM-6052002-TP	7	5
G5501-100-00B	17	31	HC-0009700-00	16	31				SM-6052002-TP	8	6
G5501-500-0A0	14	3	HC-0009700-00	16	62	NUT		ナット	SM-6052002-TP	11	17
G5501-500-0A0-A	14	3-A	HC-0012200-00	16	60-G	NM-6050001-SC	13	13	SM-6052002-TP	12	45
G5502-100-00B	17	30	HC-0013300-00	16	47	NM-6060001-SE	2	16	SM-6052502-SP	4	35
G5502-500-0A0	16	1	HC-0013900-00	16	34	NM-6060001-SE	18	23	SM-6052502-SP	8	4
G5503-100-000	17	25	HC-0014600-00	16	52	NM-6060003-SC	5	37	SM-6052502-SP	13	14
G5521-100-000	17	26	HC-0014800-00	16	50	NM-6080001-SC	3	11	SM-6054052-TP	4	34
G5522-100-0A0	18	24	HC-0015800-00	16	37	NM-6080001-SC	4	30	SM-6061002-TP	17	37
G5522-100-0A0-A	18	24-A	HC-0015900-00	16	65	NM-6080001-SC	6	23	SM-6061002-TP	17	40
G5522-100-000	17	32	HC-0016800-00	16	67	NM-6120003-SE	18	29	SM-60615A2-TP	18	6
G5533-100-000	17	38	HC-0016900-00	16	64	NS-6090310-SP	3	6	SM-6061552-SP	6	14
									PC-0105010-00	17	25-A
									PC-0105020-00	17	25-B

From the library of: Diamond Needle Corp

NUMERICAL INDEX OF PARTS

索引

Part No. 品番	Page 頁	Ref. No.	Part No. 品番	Page 頁	Ref. No.	Part No. 品番	Page 頁	Ref. No.	Part No. 品番	Page 頁	Ref. No.
SM-6061552-SP	6	17	SS-7090710-SL	7	48						
SM-6061552-SP	9	45	SS-7090710-SL	8	3						
SM-6061552-SP	18	21	SS-7090710-SL	8	20						
SM-6061552-SP	18	27	SS-7090710-SL	10	22						
SM-6062002-TP	3	21	SS-7090710-SL	12	17						
SM-6062002-TP	4	12	SS-7090710-SL	12	26						
SM-6062002-TP	6	32	SS-7090710-SL	12	44						
SM-6062002-TP	6	39	SS-7090710-SL	14	19						
SM-6062002-TP	7	32	SS-7090710-SL	18	8						
SM-6062002-TP	10	27	SS-7090710-SP	8	26						
SM-6062502-SP	17	55-A	SS-7090920-SP	8	27						
SM-6063012-CP	5	20	SS-7091110-SP	3	4						
SM-6063012-CP	11	3	SS-7110710-SP	2	1						
SM-6063012-CP	18	4	SS-7110710-SP	2	6						
SM-60820A2-TP	7	41	SS-7110840-SP	9	37						
SM-6082002-SM	6	22	SS-7110910-SP	9	6						
SM-6083542-CH	8	39	SS-7111110-TP	13	22						
SM-6083542-CH	10	28	SS-7111410-SP	1	33						
SM-6088502-TP	3	8	SS-7111410-SP	2	33						
SM-6089502-TP	3	12	SS-7111410-SP	12	5						
SM-8060602-TP	5	2	SS-7111410-SP	12	20						
SM-8060602-TP	5	22	SS-7111410-SP	12	39						
SM-8060602-TP	6	38	SS-7120910-SP	1	3						
SM-8060602-TP	10	1	SS-7120910-SP	1	25						
SS-1110821-TP	1	14	SS-7150740-SP	2	25						
SS-1110821-TP	11	41	SS-7150740-SP	5	25						
SS-1110840-SP	13	31	SS-8090710-SP	13	18						
SS-1110840-SP	18	16	SS-8150510-SP	9	44						
SS-4080610-SP	2	30	SS-8150810-SP	2	14-B						
SS-4080610-SP	2	32	SS-8150810-SP	4	16						
SS-4080610-SP	2	38	SS-8150810-SP	4	20						
SS-4080610-SP	6	6	SS-8150810-SP	8	36						
SS-4080610-SP	7	29	SS-8150810-SP	11	1						
SS-4080610-SP	7	36	SS-8150810-SP	11	24						
SS-4080610-SP	7	39	SS-8150810-SP	13	17						
SS-4080610-SP	8	24	SS-8151550-SP	7	37						
SS-4080610-SP	9	40	SS-8151550-SP	10	33						
SS-4080610-SP	11	12	SS-9150710-TP	1	26						
SS-4080610-SP	13	25	SS-9151740-CP	1	29						
SS-6060220-SP	4	33	SS-9660940-SP	1	11						
SS-6060220-SP	7	14	SS-9660940-SP	1	16						
SS-6080410-SP	5	39									
SS-6080410-SP	11	40	WASHER	座金							
SS-6111010-SP	3	16	WP-0371016-SP	3	5						
SS-6111010-SP	4	4	WP-0430800-SC	18	19						
SS-6111010-SP	4	21	WP-0450801-SD	3	17						
SS-6111010-SP	5	31	WP-0450801-SD	3	25						
SS-6111010-SP	6	36	WP-0450801-SD	12	16						
SS-6111010-SP	7	19	WP-0450801-SD	17	4						
SS-6111010-SP	9	37	WP-0561616-SC	9	4						
SS-6111010-SP	10	17	WP-0621016-SD	1	30						
SS-6111010-SP	11	20	WP-0651001-SB	2	15						
SS-6111010-SP	12	15	WP-0651001-SB	2	21						
SS-6111010-SP	12	18	WP-0651001-SB	3	22						
SS-6111010-SP	12	22	WP-0651001-SB	6	40						
SS-6111010-SP	12	32	WP-0651001-SB	9	46						
SS-6111010-SP	13	21	WP-0651001-SB	17	41						
SS-6111010-SP	13	28	WP-0651001-SB	18	22						
SS-6111010-SP	17	2	WP-0651056-SD	1	27						
SS-6111010-SP	17	14	WP-0841600-OE	6	31						
SS-6111010-SP	17	20	WP-0851216-SC	10	30						
SS-6111010-SP	17	55	WP-0851846-SC	3	9						
SS-6111010-SP	18	2	WP-0851846-SC	4	29						
SS-6111010-SP	18	33	WP-0851846-SC	8	37						
SS-7090510-SL	1	15	WS-0310002-KN	14	2						
SS-7090510-SL	2	19	WS-0310002-KN	14	6						
SS-7090510-SL	2	22	WS-0310002-KN	14	15						
SS-7090510-SL	5	7	WS-0822010-KP	3	10						
SS-7090510-SL	5	11	WS-0822010-KP	4	28						
SS-7090510-SL	5	19	WS-0822010-KP	8	38						
SS-7090510-SL	8	29	WS-0822010-KP	10	29						
SS-7090510-SL	13	10									
SS-7090510-SP	9	25									
SS-7090710-SL	2	11									
SS-7090710-SL	2	41									
SS-7090710-SL	3	24									
SS-7090710-SL	4	6									
SS-7090710-SL	4	18									
SS-7090710-SL	7	11									
SS-7090710-SL	7	26									

From the library of: Diamond Needle Corp